

Rettungswegtechnik  
Escape route technology  
Verrouillage des issues de secours

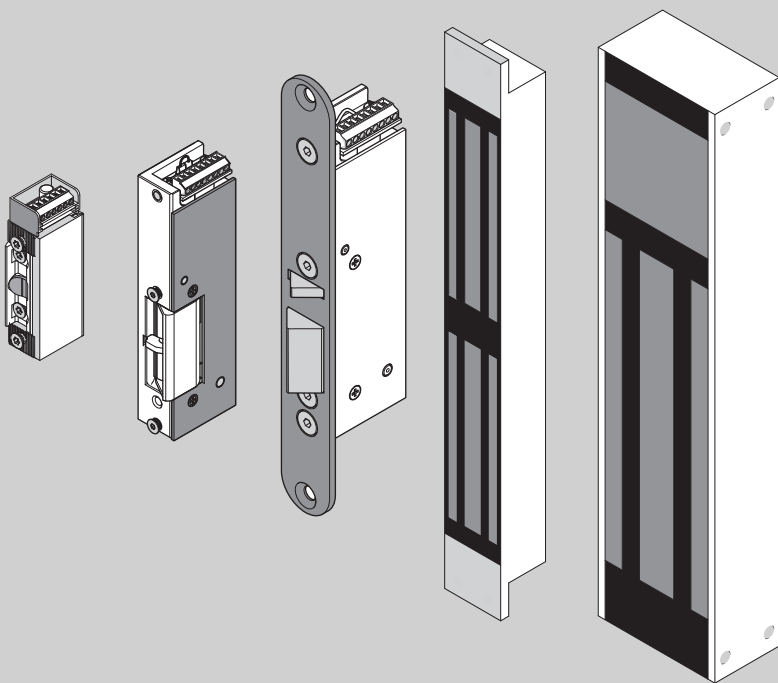

[www.assaabloy.de](http://www.assaabloy.de)



Verriegelungselemente  
Locking elements  
Éléments de verrouillage

  
ASSA ABLOY

Anschlusspläne / Connection diagrams /  
Schémas des connexions

D0047005

ASSA ABLOY, the global leader  
in door opening solutions

**DE**

**Dieses Dokument ist ein Katalog von Anschlussplänen und technischen Daten zu Verriegelungselementen für effeff-Rettungswegsystem. Es dient der schnellen Übersicht über unterschiedliche Produkte. Jedem hier aufgeführten Produkt liegt jeweils eine spezielle Montage-, Installations- und Bedienungsanleitung bei.**

Diese Dokumentation einschließlich aller ihrer Teile ist urheberrechtlich geschützt. Jede Verwertung bzw. Veränderung außerhalb der engen Grenzen des Urheberrechtsgesetzes ist ohne Zustimmung von ASSA ABLOY unzulässig und strafbar.

Das gilt insbesondere für Vervielfältigungen, Übersetzungen, Mikroverfilmungen und die Einspeicherung und Verarbeitung in elektronischen Systemen.

**EN**

**This document is a catalogue of connection diagrams and technical specifications for locking elements for effeff escape route systems. It is provided as a quick overview of the different products. Special assembly, installation and operating instructions are provided for each of the products listed here.**

This document and all its parts are copyrighted. Any use or changes outside the strict limits of the copyright are prohibited and liable to prosecution if no prior consent is obtained from ASSA ABLOY.

This particularly applies to any copying, translations, microforms, or storing and processing in electronic systems.

**FR**

**Ce document est un catalogue de schémas des connexions et de caractéristiques techniques relatifs à des éléments de verrouillage utilisés dans les systèmes pour issues de secours effeff. Son but est d'offrir un aperçu rapide de divers produits. Tous les produits mentionnés dans ce document sont livrés avec une notice spécifique d'instructions de montage, d'installation et d'utilisation.**

Cette documentation et toutes les parties annexes sont protégées par la loi sur les droits d'auteur. Toute exploitation et modification dépassant les limites du cadre d'usage conforme prévu par la loi sur les droits d'auteur sont interdites et passibles de peine, sans autorisation préalable de la société ASSA ABLOY.

Ceci est particulièrement valable pour les reproductions, traductions, mises sur microfilm et pour l'enregistrement et le traitement sur des systèmes électroniques.

#### **Herausgeber / Publisher / Éditeur**

ASSA ABLOY Sicherheitstechnik GmbH

Bildstockstraße 20

72458 Albstadt

DEUTSCHLAND / GERMANY / ALLEMAGNE

Telefon / Telefon / Téléphone:

+49 (0) 7431 / 123-0

Telefax / Fax / Fax:

+49 (0) 7431 / 123-240

Internet / Internet / Internet:

www.assaabloy.de

E-Mail / Email / E-mail:

albstadt@assaabloy.com

**Dokumentenummer, -datum / Document number, date / Numéro et date du document**

D0047005

01.2016

#### **Copyright**

© 2016, ASSA ABLOY

# Inhaltsverzeichnis

## Table of content

## Table des matières

DE

Sicherheitshinweis.....	4
Anschlusskennzeichnung.....	5
Fluchttüröffner 331.....	6
Fluchttüröffner 332.....	8
Elektro Haftmagnet 827.....	10
Elektro Haftmagnet 827H.....	12
Elektro Haftmagnet 828.....	14
Pendeltüröffner 351U66.....	16
Pendeltüröffner 351U80.....	18
Dorma TV 50x.....	20
Referenz Kreuztabelle.....	22

EN

Safety notice.....	4
Connection identification.....	5
Escape Door Strike 331.....	6
Escape Door Strike 332.....	8
Electro Holding Magnet 827.....	10
Electro Holding Magnet 827H.....	12
Electro Holding Magnet 828.....	14
Strike for Swing Doors 351U66.....	16
Strike for Swing Doors 351U80.....	18
Dorma TV 50x.....	20
Crossreference List.....	22

FR

Consigne de sécurité.....	4
Repérage des connexions.....	5
Gâche de porte de secours modèle 331.....	6
Gâche de porte de secours modèle 332.....	8
Ventouse électromagnétique 827.....	10
Ventouse électromagnétique 827H.....	12
Ventouse électromagnétique 828.....	14
Gâche pour porte va-et-vient 351U66.....	16
Gâche pour porte va-et-vient 351U80.....	18
Dorma TV 50x.....	20
Referenz Kreuztabelle.....	22

# Sicherheitshinweis

## Safety notice

## Consigne de sécurité



### Warnung!

**Lebensgefahr und Verletzungsgefahr:** Durch eine unsachgemäße Montage und Installation kann es zu Fehlfunktionen und Sachschäden kommen, die das ordnungsgemäße Funktionieren der Rettungswegtechnik beeinträchtigen können.

- Montieren und Installieren sie die Produkte entsprechend der dort jeweils beiliegenden Anleitungen.
  - Die Betriebsspannungen der Steuergeräte und der zu steuernden Produkte müssen gleich sein.
  - Gehören Freilaufdioden zum Lieferumfang müssen diese fachgerecht angeschlossen werden.
- 



### Warning!

**Life-threatening danger and risk of injury:** Inappropriate assembly and installation can result in malfunctions and property damage that can impair the proper function of the escape route technology.

- Assemble and install the products as specified in the accompanying instructions.
  - The operating voltages of the control units and the products to be controlled must match.
  - If recovery diodes are included in the scope of supply, they must be connected correctly.
- 



### Avertissement !

**Danger de mort et risque de blessure :** un montage et une installation incorrects peuvent entraîner des dysfonctionnements et des dommages matériels, qui peuvent entraver le fonctionnement correct des systèmes de verrouillage des issues de secours.

- Montez et installez les produits en conformité aux notices d'instructions jointes aux systèmes spécifiques.
  - Les appareils de commande et les produits asservis doivent être alimentés par une tension de service identique.
  - Si le contenu de la livraison comporte des diodes de roue libre, celles-ci doivent être raccordées correctement.
-

# Anschlusskennzeichnung

## Connection identification

## Repérage des connexions

A  
B  
C  
D  
E  
F

In den Abbildungen werden Buchstaben zur Kennzeichnung der Anschlüsse verwendet. Diese Buchstaben sind nicht auf den elektrischen Produkten zu finden, sondern dienen in dieser Anleitung zur Referenzierung auf die Anschlüsse.

Mit den Buchstaben werden die Kontakte gekennzeichnet, die miteinander verbunden werden können, zum Beispiel steht A für + und B für –.

Letters are used in the figures for identification of the connections. These letters are not provided on the electrical products themselves; they serve as a reference for the connections in this manual.

The contacts that are connected to each other are identified with the letters. For example, A stands for + and B stands for –.

Les connexions sont repérées par des lettres dans les figures. Destinées au référencement des connexions dans cette notice, ces lettres ne figurent pas sur les produits électriques.

Les lettres sont utilisées pour repérer les contacts qui peuvent être connectés ensemble (par ex. A pour + et B pour –).

### Fluchttüröffner 331 an RWT-Verriegelung-Interface 1386S00

### Escape door strike 331 on RWT lock interface 1386S00

### Gâche de porte de secours 331 à l'interface du verrouillage d'issue de secours 1386S00

Prinzip der  
Anschluss-  
kennzeichnung  
Principle of the  
connection  
identification  
Principe du  
repérage des  
connexions

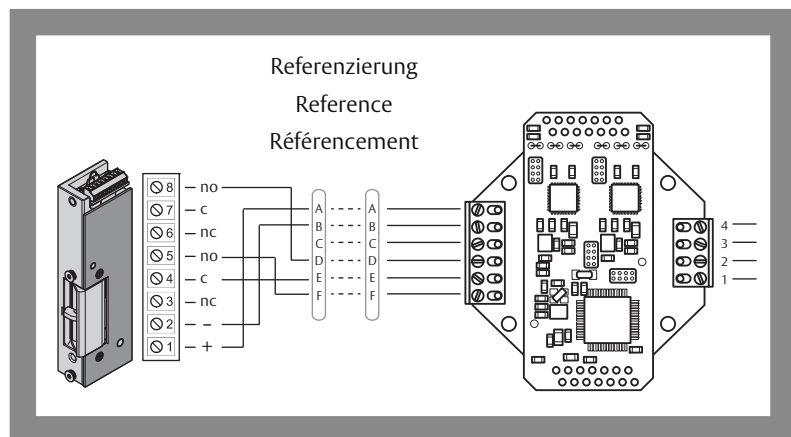

# Fluchttüröffner 331

## Escape Door Strike 331

### Gâche de porte de secours modèle 331

#### Technische Daten / Technical data / caractéristiques techniques

Eigenschaft / Item / Attribut	Wert / Value / Valeur	
Betriebsnennspannung / Rated Operating Voltage / Tension nominale de service	24V ± 2V	12V ± 1V
Nennstromaufnahme / Rated current consumption / Courant nominal absorbé	160 mA	320 mA
Max. Belastbarkeit der Meldekontakte / Max. load capacity of the monitoring contacts / Puissance admissible max des contacts de sign	25V / 1 A	



Die Betriebsspannungen von Steuergerät und Türöffner müssen gleich sein.  
The operating voltages of the control unit and electric strike must match.  
Les tensions de service de l'appareil de commande et de la gâche doivent être identiques.

#### Einzelanschluss / Single Connection / Connexion individuelle

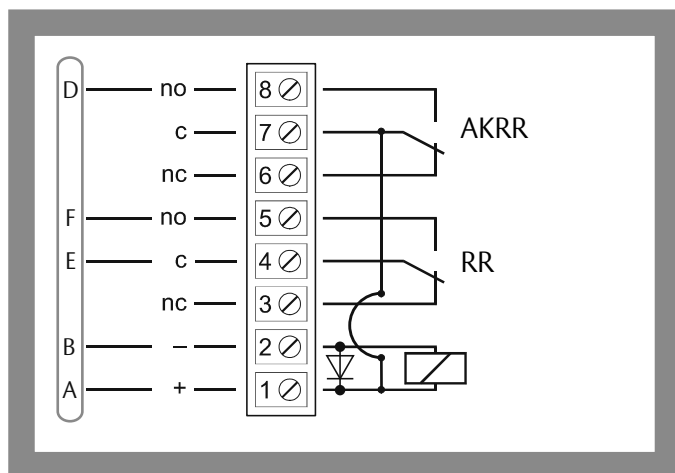

RR  
Rückmeldekontakt /  
Monitoring contact /  
Contact de signalisation

AKRR  
Ankerrückmeldekontakt /  
Armature contact /  
Contact d'induit et de  
signalisation

## Parallelanschluss / Parallel Connection / Connexion parallèle

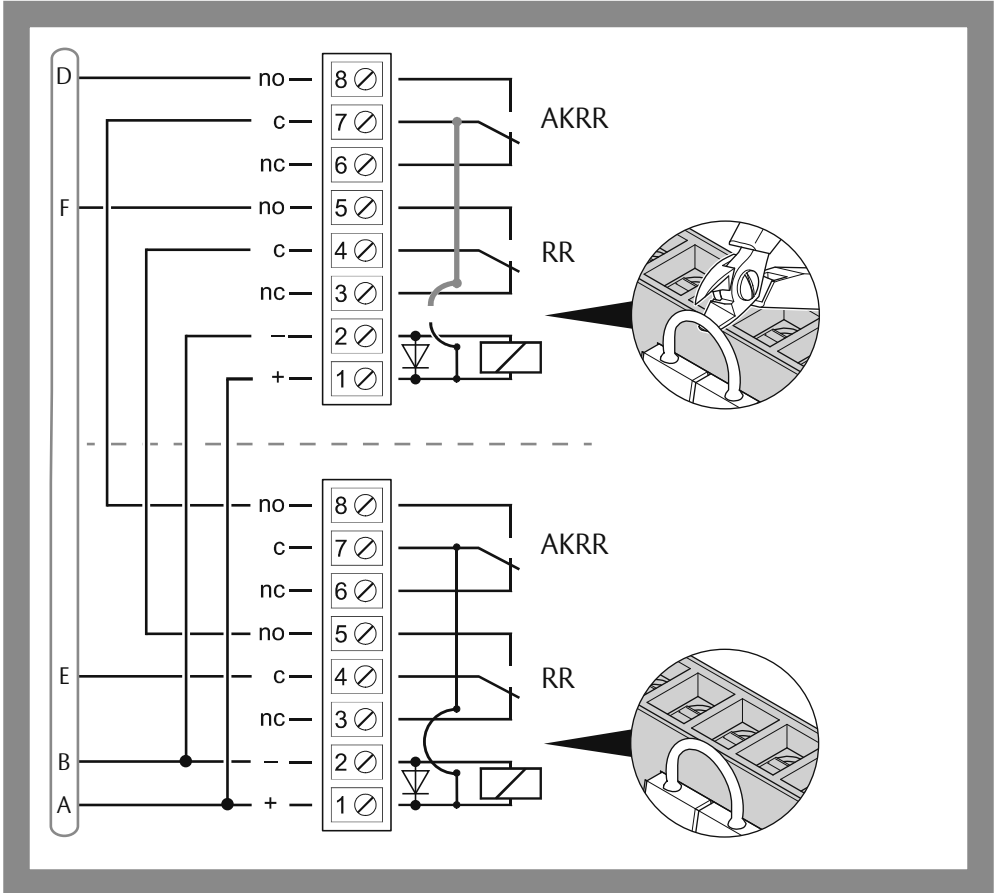

# Fluchttüröffner 332

## Escape Door Strike 332

### Gâche de porte de secours modèle 332

#### Technische Daten / Technical data / caractéristiques techniques

Eigenschaft / Item / Attribut	Wert / Value / Valeur	
Betriebsnennspannung / Rated Operating Voltage / Tension nominale de service	24V ± 10%	12V ± 10%
Nennstromaufnahme / Rated current consumption / Courant nominal absorbé	95 mA	190 mA
Max. Belastbarkeit der Meldekontakte / Max. load capacity of the monitoring contacts / Puissance admissible max des contacts de sign	25V / 1 A	



Die Betriebsspannungen von Steuergerät und Türöffner müssen gleich sein.  
The operating voltages of the control unit and electric strike must match.  
Les tensions de service de l'appareil de commande et de la gâche doivent être identiques.

#### Einzelanschluss / Single Connection / Connexion individuelle

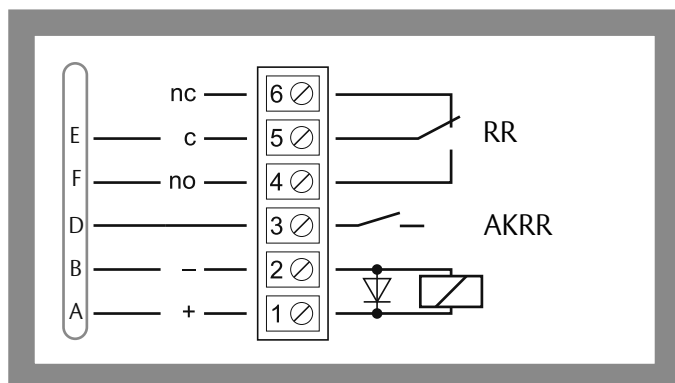

RR  
Rückmeldekontakt /  
Monitoring contact /  
Contact de signalisation

AKRR  
Ankerrückmeldekontakt /  
Armature contact /  
Contact d'induit et de  
signalisation



## Parallelanschluss / Parallel Connection / Connexion parallèle

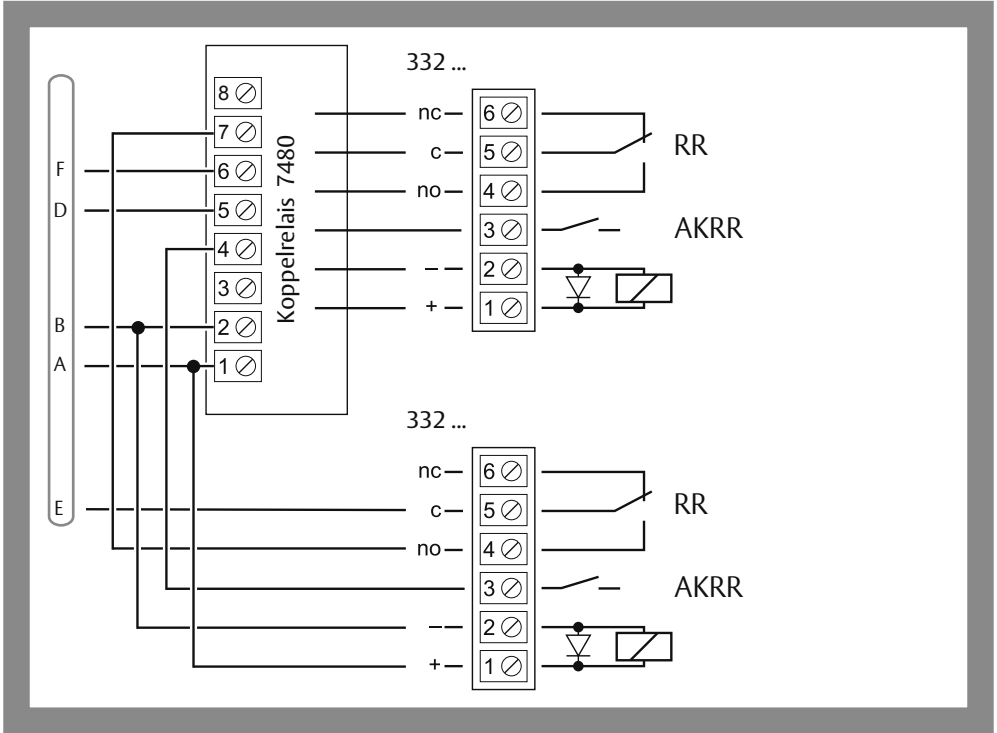

# Elektro Haftmagnet 827

# Electro Holding Magnet 827

# Ventouse électromagnétique 827

## Technische Daten / Technical data / caractéristiques techniques

Eigenschaft / Item / Attribut	Wert / Value / Valeur	
Betriebsnennspannung / Rated Operating Voltage / Tension nominale de service	24V	12V
Nennstromaufnahme / Rated current consumption / Courant nominal absorbé	250 mA	500 mA

## Einzelanschluss / Single Connection / Connexion individuelle

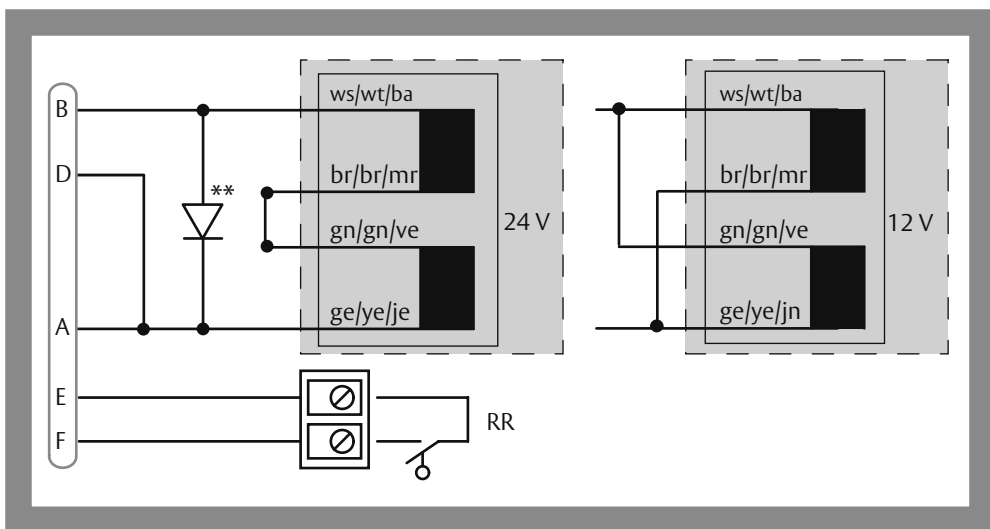

RR

Rückmeldekontakt / Monitoring contact / Contact de signalisation

\*\*

Freilaufdiode im Lieferumfang: Die Freilaufdiode muss fachgerecht angeschlossen werden.

Recovery diode included in the scope of supply: The recovery diode must be connected correctly.

Diode de roue libre dans le contenu de la livraison : la diode de roue libre doit être raccordée correctement.

## Parallelanschluss / Parallel Connection / Connexion parallèle

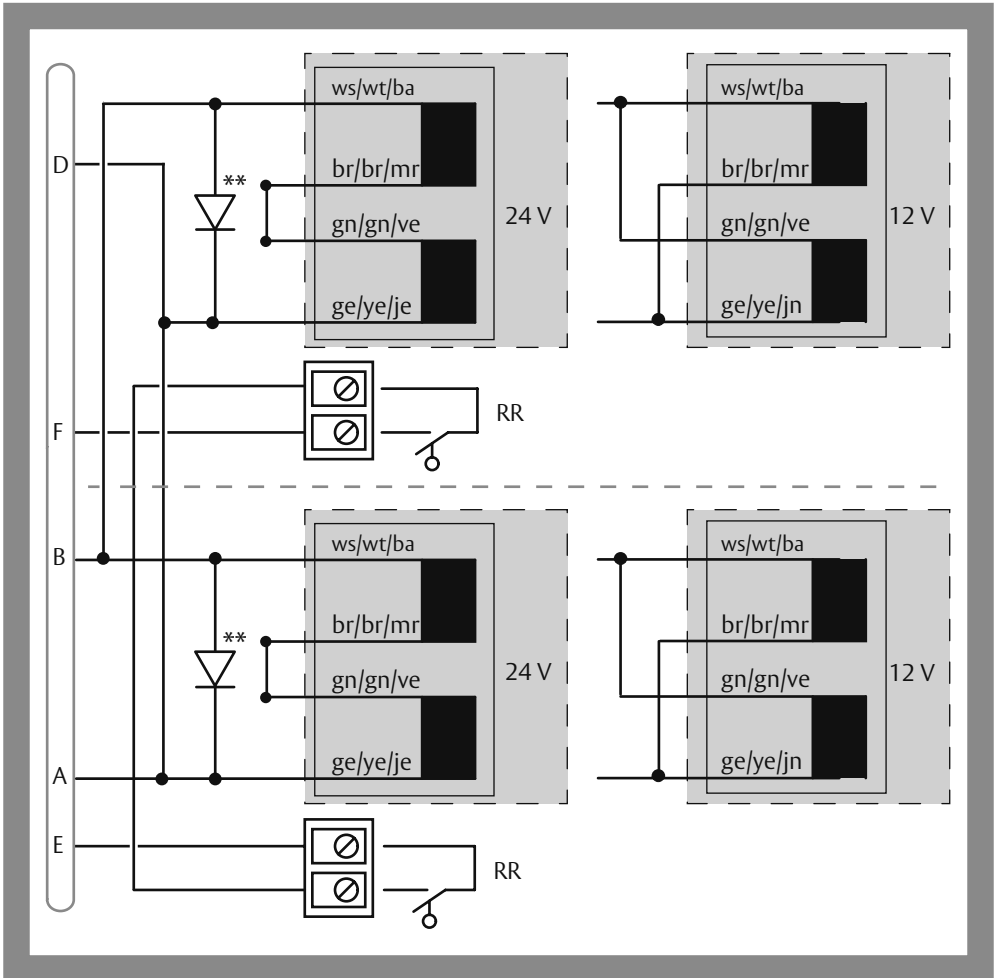

Die Betriebsspannungen von Steuergerät und Haftmagnet müssen gleich sein.  
 The operating voltages of the control unit and holding magnet must match.  
 Les tensions de service de l'appareil de commande et de la ventouse doivent être identiques.

# Elektro Haftmagnet 827H

## Electro Holding Magnet 827H

### Ventouse électromagnétique 827H

Mit Hall-Sensor / With Hall-Sensor / Avec capteur à effet Hall

#### Technische Daten / Technical data / caractéristiques techniques

Eigenschaft / Item / Attribut	Wert / Value / Valeur	
Betriebsnennspannung / Rated Operating Voltage / Tension nominale de service	24V	12V
Nennstromaufnahme / Rated current consumption / Courant nominal absorbé	300 mA	600 mA

#### Einzelanschluss / Single Connection / Connexion individuelle

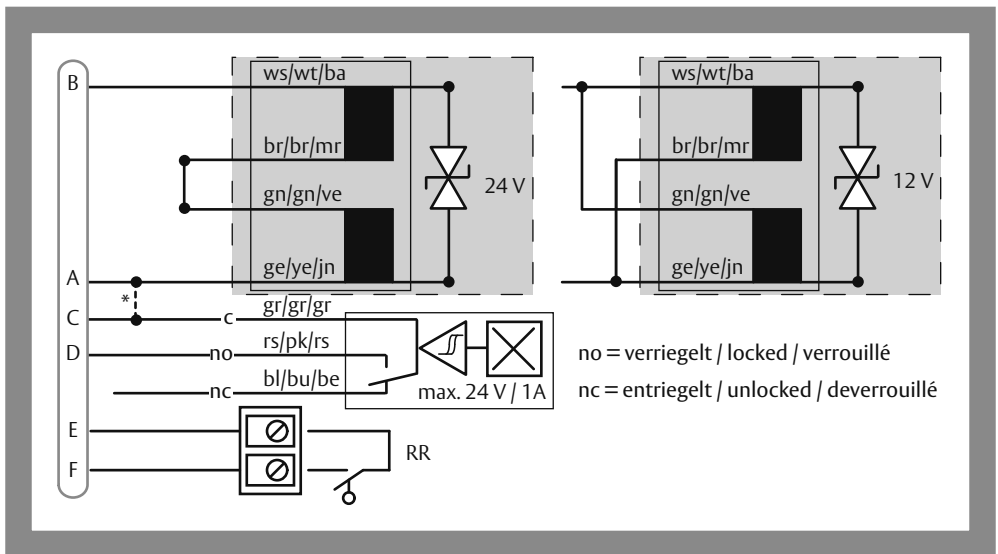

RR  
Rückmeldekontakt /  
Monitoring contact /  
Contact de signalisation

\*  
bei Anschluss an Terminal 1383/1384/1385 /  
if connected to terminal 1383/1384/1385 /  
en cas de connexion au terminal 1383/1384/1385

## Parallelanschluss / Parallel Connection / Connexion parallèle

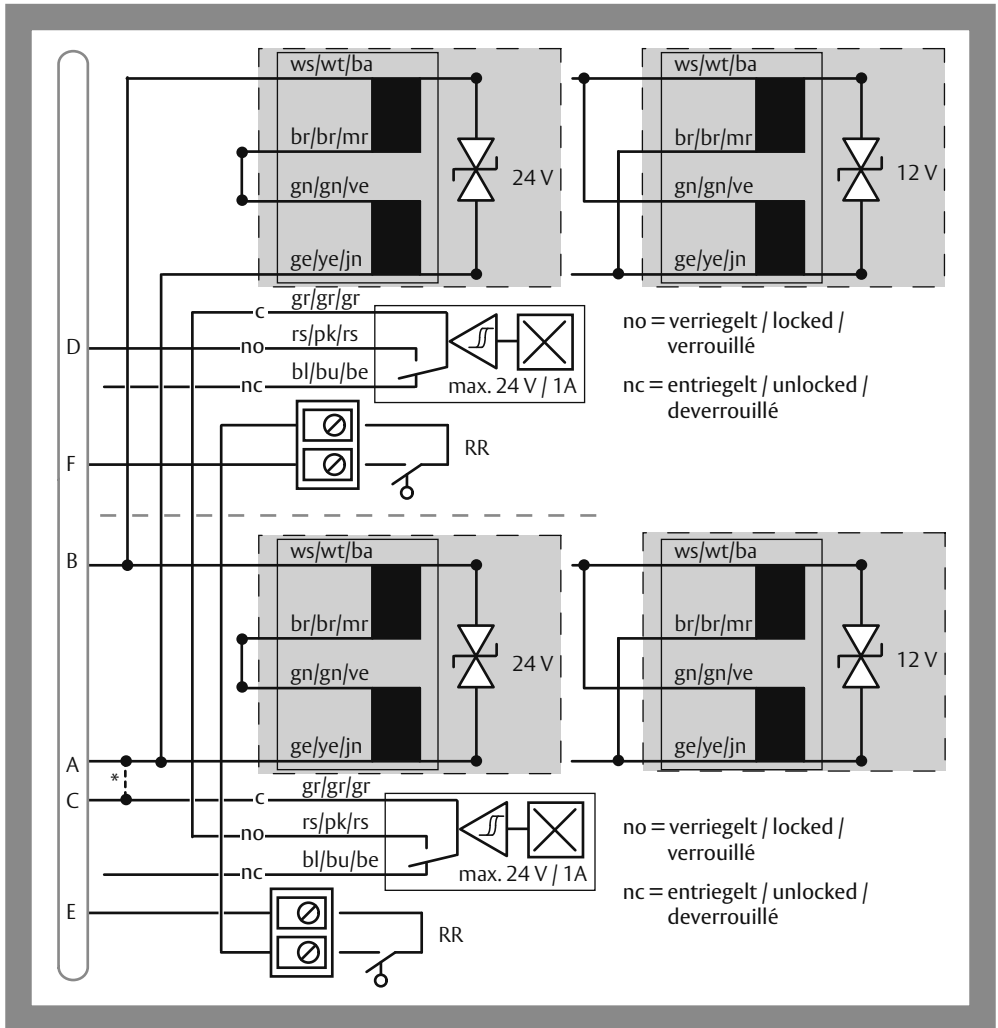

Die Betriebsspannungen von Steuergerät und Haftmagnet müssen gleich sein.  
 The operating voltages of the control unit and holding magnet must match.  
 Les tensions de service de l'appareil de commande et de la ventouse doivent être identiques.

# Elektro Haftmagnet 828





# Electro Holding Magnet 828

# Ventouse électromagnétique 828

## Technische Daten / Technical data / caractéristiques techniques

Eigenschaft / Item / Attribut	Wert / Value / Valeur	
Betriebsnennspannung / Rated Operating Voltage / Tension nominale de service	24V	12V
Nennstromaufnahme / Rated current consumption / Courant nominal absorbé	315 mA	630 mA

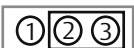
## Spannung einstellen / Setting voltage / Réglage de la tension

	J1	J2
24V		
12V		

Beide Kurzschlussstecker immer übereinstimmend stecken.

Connection of both short-circuit plugs must always match.

Enficher toujours les deux fiches de court-circuitage en concordance de position.

## Einzelanschluss / Single Connection / Connexion individuelle

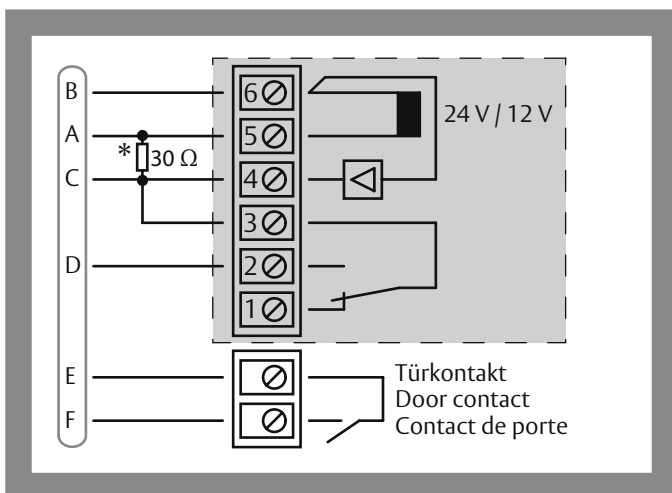

\* bei Anschluss an Terminal 1383/1384/1385 / if connected to terminal 1383/1384/1385 / en cas de connexion au terminal 1383/1384/1385

## Parallelanschluss / Parallel Connection / Connexion parallèle

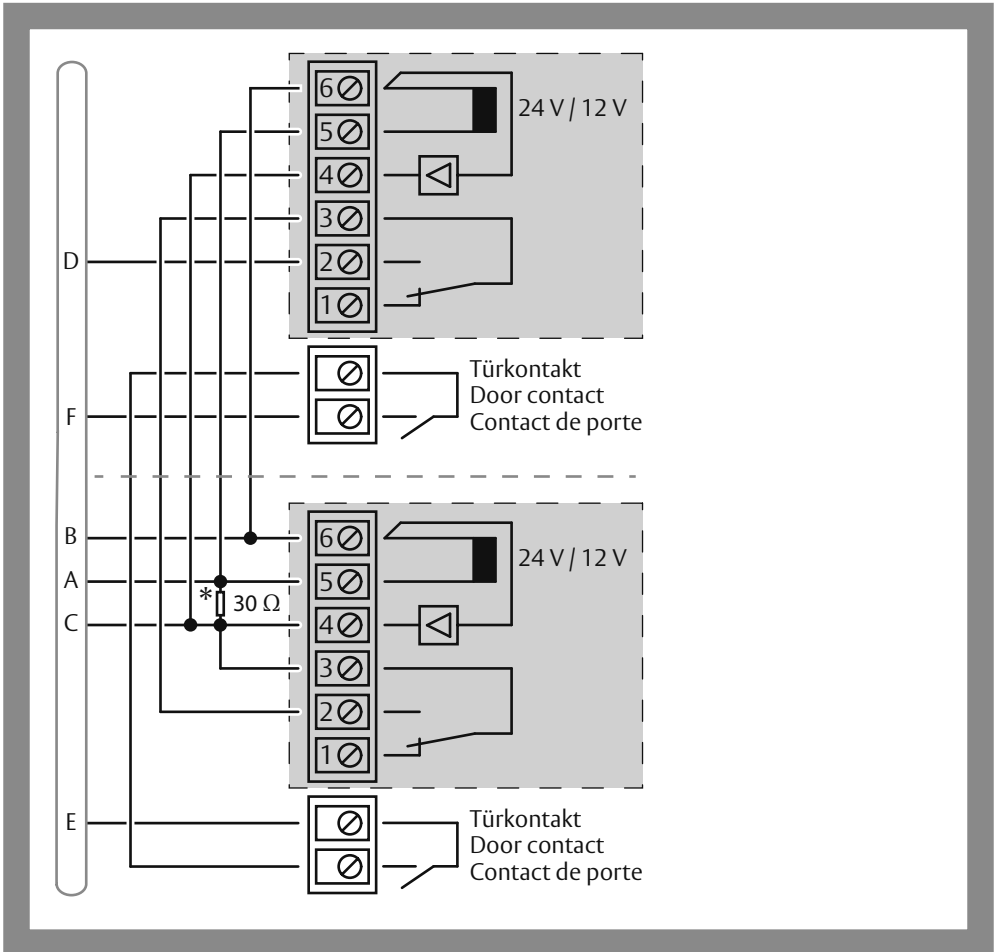

Die Betriebsspannungen von Steuergerät und Haftmagnet müssen gleich sein.  
The operating voltages of the control unit and holding magnet must match.  
Les tensions de service de l'appareil de commande et de la ventouse doivent être identiques.

# Pendeltüröffner 351U66

## Strike for Swing Doors 351U66

## Gâche pour porte va-et-vient 351U66

### Technische Daten / Technical data / caractéristiques techniques

Eigenschaft / Item / Attribut	Wert / Value / Valeur	
Betriebsnennspannung / Rated Operating Voltage / Tension nominale de service	24V ± 2V	12V ± 1V
Nennstromaufnahme / Rated current consumption / Courant nominal absorbé	160 mA	320 mA
Max. Belastbarkeit der Meldekontakte / Max. load capacity of the monitoring contacts / Puissance admissible max des contacts de sign	25V / 1 A	25V / 1 A



Die Betriebsspannungen von Steuergerät und Türöffner müssen gleich sein.  
The operating voltages of the control unit and electric strike must match.  
Les tensions de service de l'appareil de commande et de la gâche doivent être identiques.

### Einzelanschluss / Single Connection / Connexion individuelle

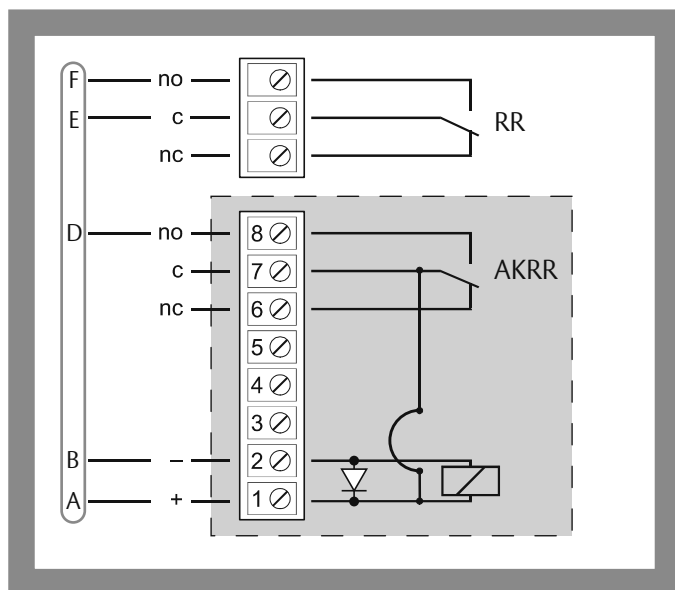

RR  
Rückmeldekontakt /  
Monitoring contact /  
Contact de signalisation

AKRR  
Ankerrückmeldekontakt /  
Armature contact /  
Contact d'induit et de  
signalisation



## Parallelanschluss / Parallel Connection / Connexion parallèle

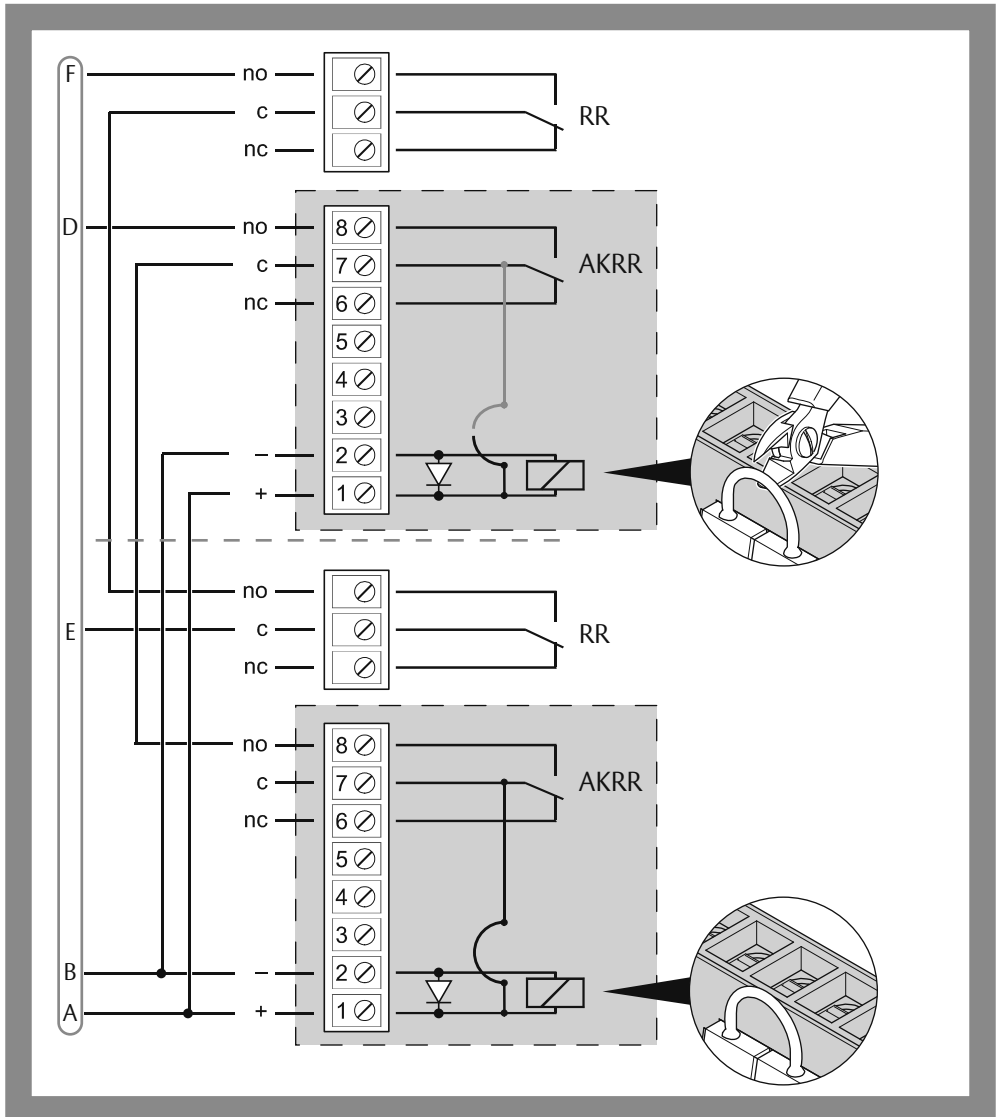

# Pendeltüröffner 351U80

## Strike for Swing Doors 351U80

## Gâche pour porte va-et-vient 351U80

### Technische Daten / Technical data / caractéristiques techniques

Eigenschaft / Item / Attribut	Wert / Value / Valeur	
Betriebsnennspannung / Rated Operating Voltage / Tension nominale de service	24V ± 2V	12V ± 1V
Nennstromaufnahme / Rated current consumption / Courant nominal absorbé	160 mA	320 mA
Max. Belastbarkeit der Meldekontakte / Max. load capacity of the monitoring contacts / Puissance admissible max des contacts de sign	25V / 1 A	25V / 1 A



Die Betriebsspannungen von Steuergerät und Türöffner müssen gleich sein.  
The operating voltages of the control unit and electric strike must match.  
Les tensions de service de l'appareil de commande et de la gâche doivent être identiques.

### Einzelanschluss / Single Connection / Connexion individuelle

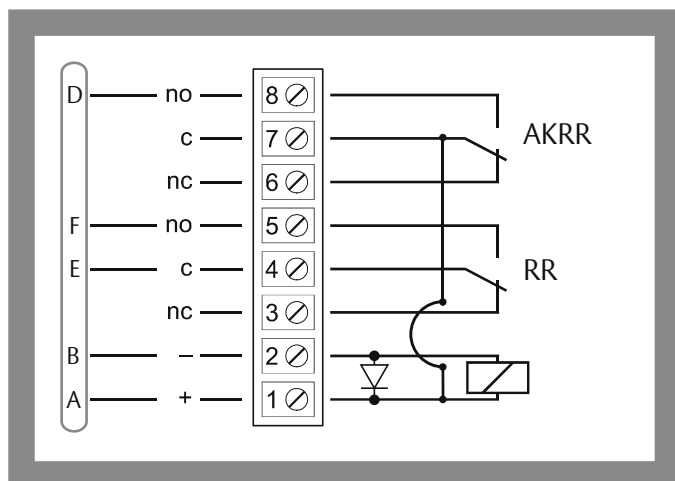

RR  
Rückmeldekontakt /  
Monitoring contact /  
Contact de signalisation

AKRR  
Ankerückmeldekontakt /  
Armature contact /  
Contact d'induit et de  
signalisation

## Parallelanschluss / Parallel Connection / Connexion parallèle

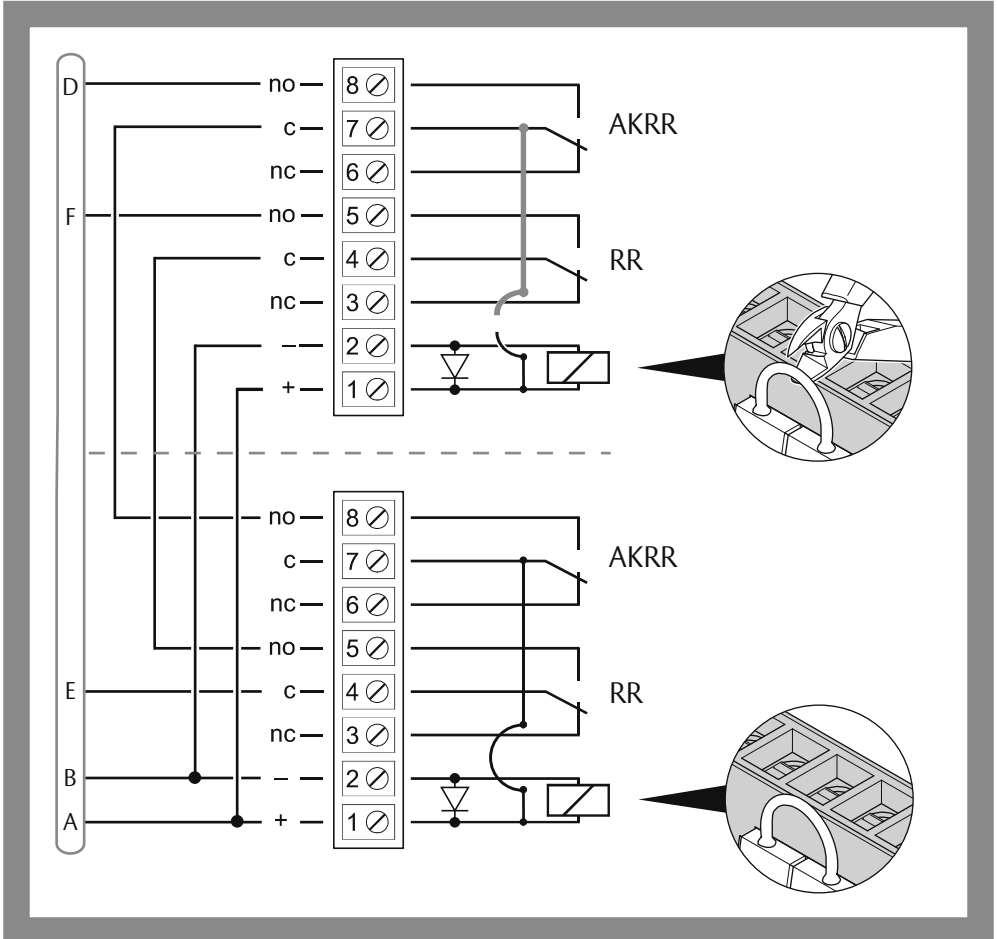

Dorma TV 50x

Dorma TV 50x

Dorma TV 50x

## Technische Daten / Technical data / caractéristiques techniques

Eigenschaft / Item / Attribut	Wert / Value / Valeur
Betriebsnennspannung / Rated Operating Voltage / Tension nominale de service	24VDC $\pm$ 10% stabilisiert stabilised stabilisée
Nennstromaufnahme / Rated current consumption / Courant nominal absorbé	58 mA
Max. Belastbarkeit der Meldekontakte / Max. load capacity of the monitoring contacts / Puissance admissible max des contacts de sign	24V / 1A

## Einzelanschluss / Single Connection / Connexion individuelle

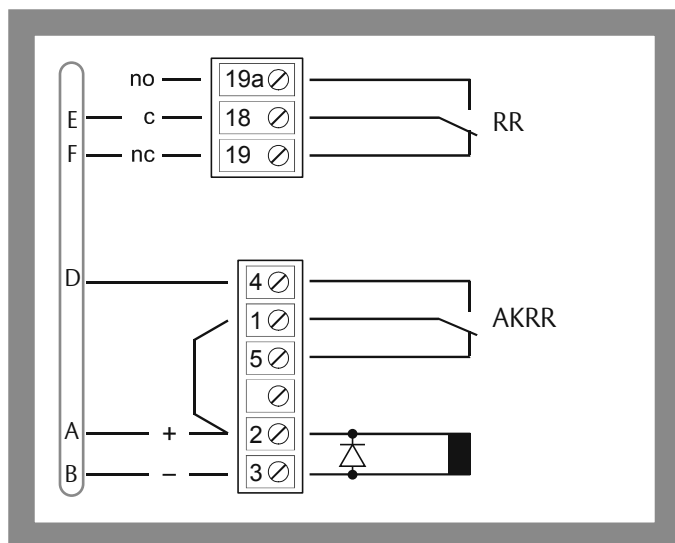

RR

Rückmeldekontakt /  
Monitoring contact /  
Contact de signalisation

AKRR

Ankerrückmeldekontakt /  
Armature contact /  
Contact d'induit et de  
signalisation



# Referenz Kreuztabelle

## Crossreference List

### Referenz Kreuztabelle

Fluchttür- verriegelung Escape door locking system Verrouillage de porte de secours	Türkontakt Door contact Contact de porte	Steuergeräte Control units Appareils de commande			Steuerterminals / - m Control terminals / m Terminaux / modules de c	
		720-40	720-30	720-32	1338- 14/15/20/21 1340- 14/15/20/21	1383E1N 1384E1N 1384E1T
		<b>331</b>	integriert / integrated / Intégré	X	X	X
<b>332</b>	integriert / integrated / Intégré	X	X	X	X	X
<b>828</b>	extern / external / externe	X	X	X	X	X
<b>827</b>	extern / external / externe	X	X	X	X	X
<b>827H / 827HA</b>	extern / external / externe	X	X	X	X	X
<b>351U66</b>	extern / external / externe	X <sup>1</sup>	X	X	X	-
<b>351U80</b>	integriert / integrated / Intégré	X <sup>1</sup>	X	X	X	-
<b>DORMA TV50x</b>	integriert / integrated / Intégré	X	X	X	X	X

Module modules commande		ePED	
		1386S00	
1385E1N 1385E1T		1386S00	
X		X	
X		X	
X		X	
X		X	
X		X	
X <sup>1</sup>		–	<sup>1</sup> Der Funktionsablauf „Aktivierung der Verriegelung nach dem Schließen der Tür“ muss im <i>FT-Manager</i> aktiviert werden. The ‘Lock activation after closing of the door’ operation sequence must be activated in the <i>Escape door manager</i> . La fonction « Activation du verrouillage après fermeture de la porte » doit être activée dans <i>FT-Manager</i> .
X <sup>1</sup>		–	
X		–	Verriegelungen mit gültigem EltVTR Prüfzeugnis entsprechend den Anschlussbedingungen von <i>ASSA ABLOY Sicherheitstechnik</i> . Locks with valid EltVTR test certificate according to the connection conditions of <i>ASSA ABLOY Sicherheitstechnik</i> . Verrouillages avec certificat EltVTR valide en conformité aux conditions de raccordement de <i>ASSA ABLOY Sicherheitstechnik</i> .

ASSA ABLOY is the global  
leader in door opening solutions,  
dedicated to satisfying  
end-user needs for security,  
safety and convenience



ASSA ABLOY  
Sicherheitstechnik GmbH

Bildstockstraße 20  
72458 Albstadt  
DEUTSCHLAND  
albstadt@assaabloy.com  
Tel. +497431 123-0  
Fax +497431 123-240

[www.assaabloy.de](http://www.assaabloy.de)