

## Beschlagmontage/Fräßmaße:

Schlösser, 1-flügelig (Flügelrahmen) und 2-flügelig (Gehflügel)

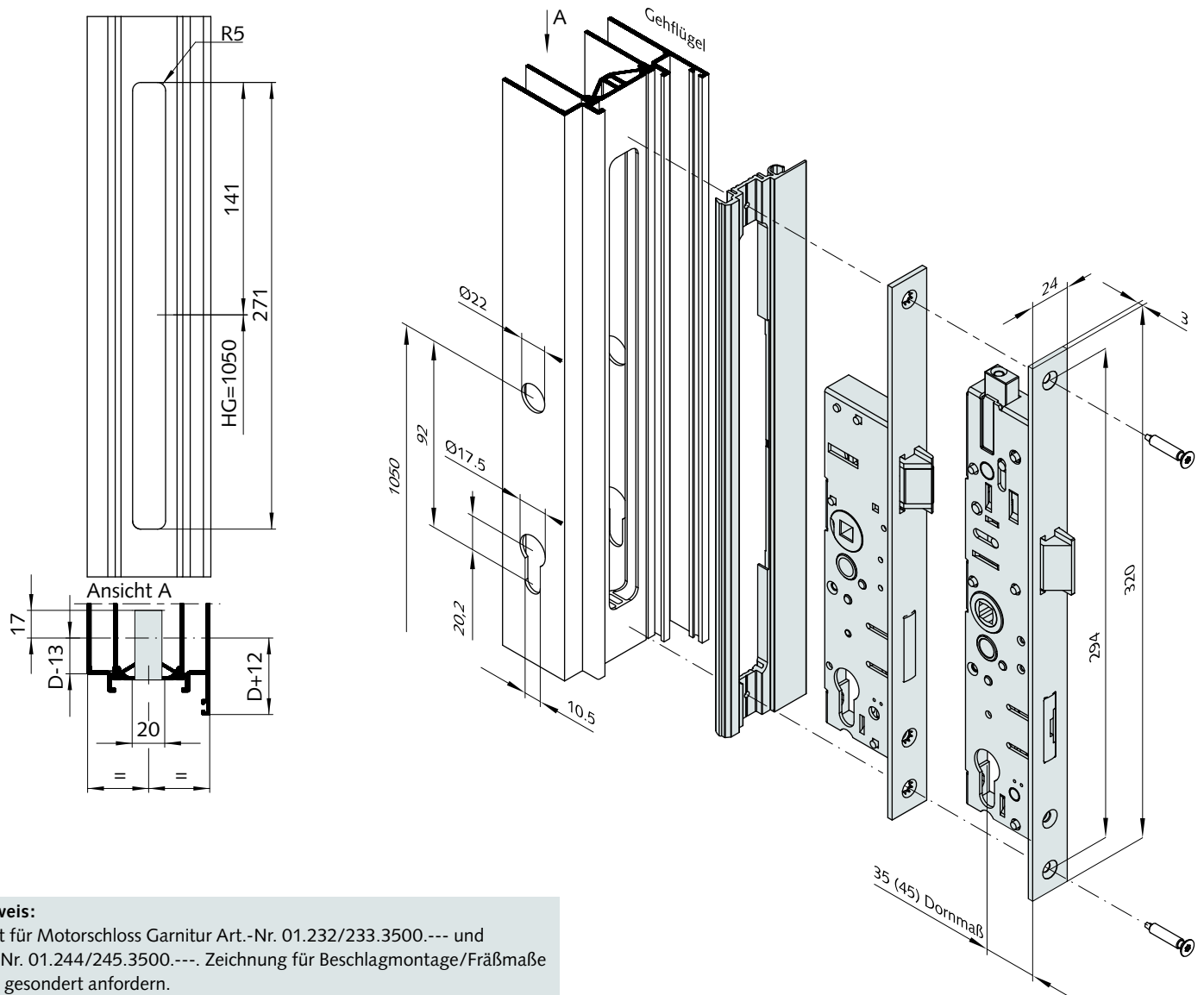

**Hinweis:**

Nicht für Motorschloss Garnitur Art.-Nr. 01.232/233.3500.--- und Art.-Nr. 01.244/245.3500.----. Zeichnung für Beschlagmontage/Fräßmaße bitte gesondert anfordern.

HG = Höhe Griff

## Beschlagmontage/Fräßmaße:

Schließbleche/Gegenkästen, 1-flügelig (Blendrahmen) und 2-flügelig (Standflügel)

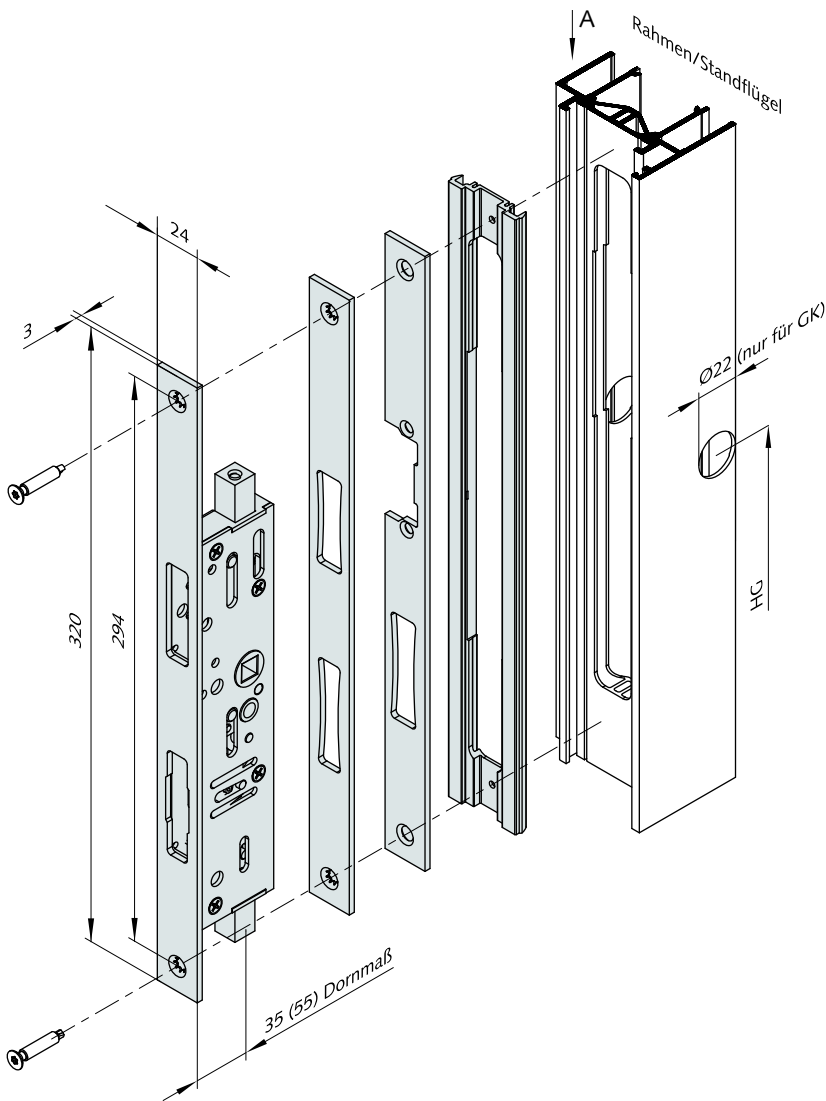

HG = Höhe Griff

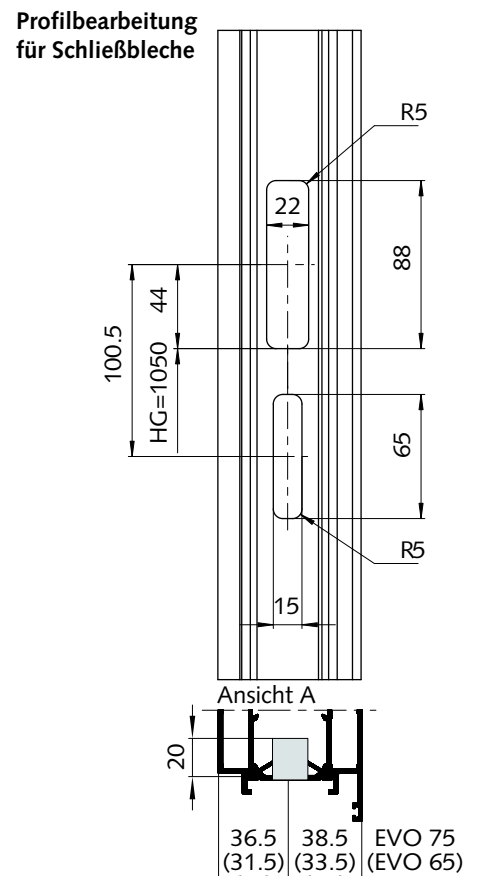
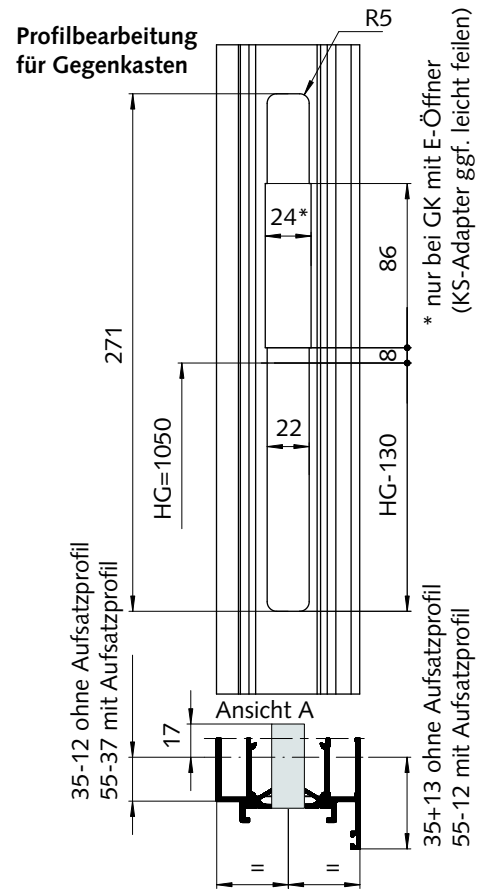

## Beschlagmontage/Fräßmaße:

Falle und Fallenführung Gehflügel

Schloss Schloss Standflügel, Verriegelung nach oben

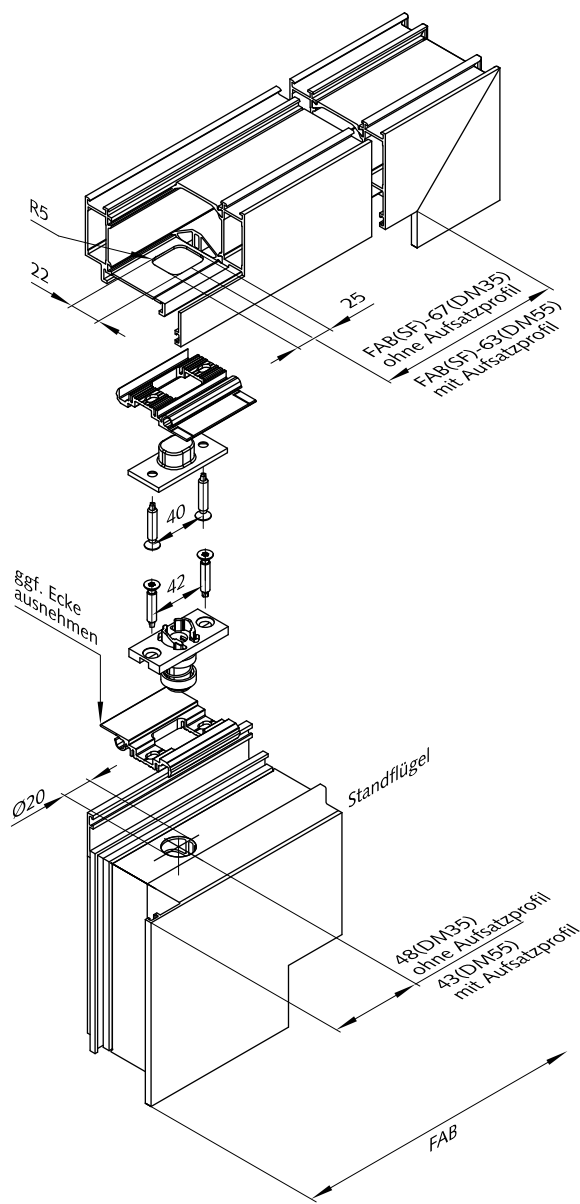
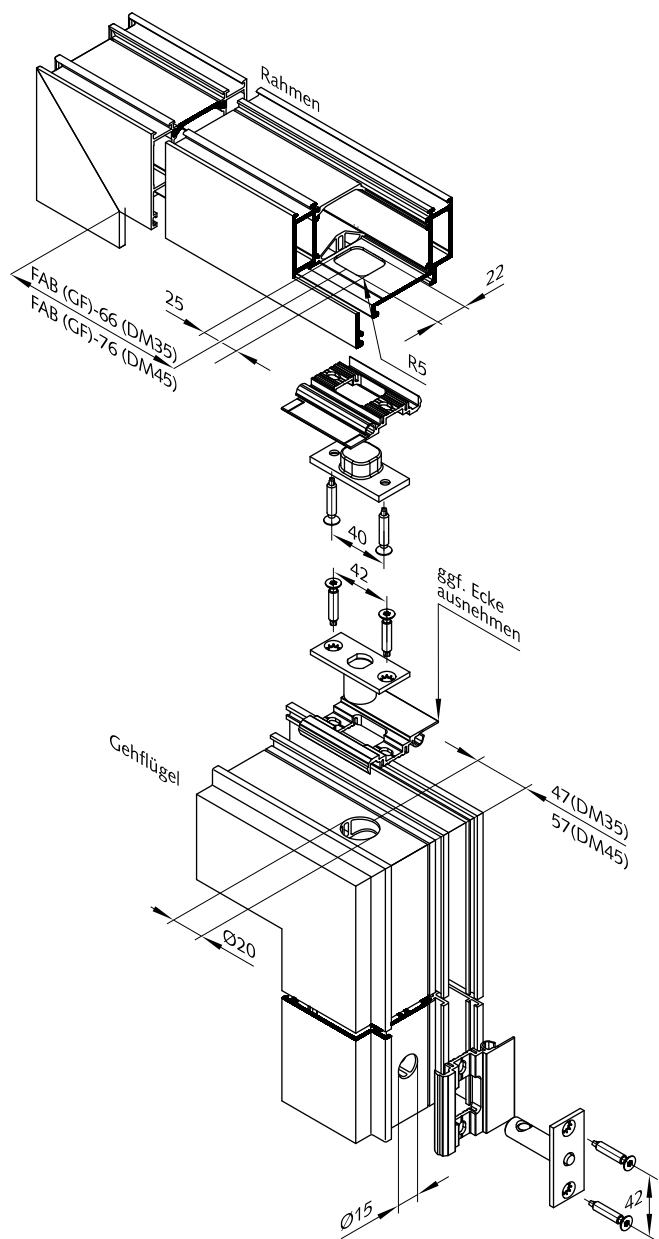

FAB = Flügelrahmen-Außenmaß-Breite

## Beschlagmontage/Fräßmaße:

Anschlagtüren, Falztreibriegelschloss und Kantriegel

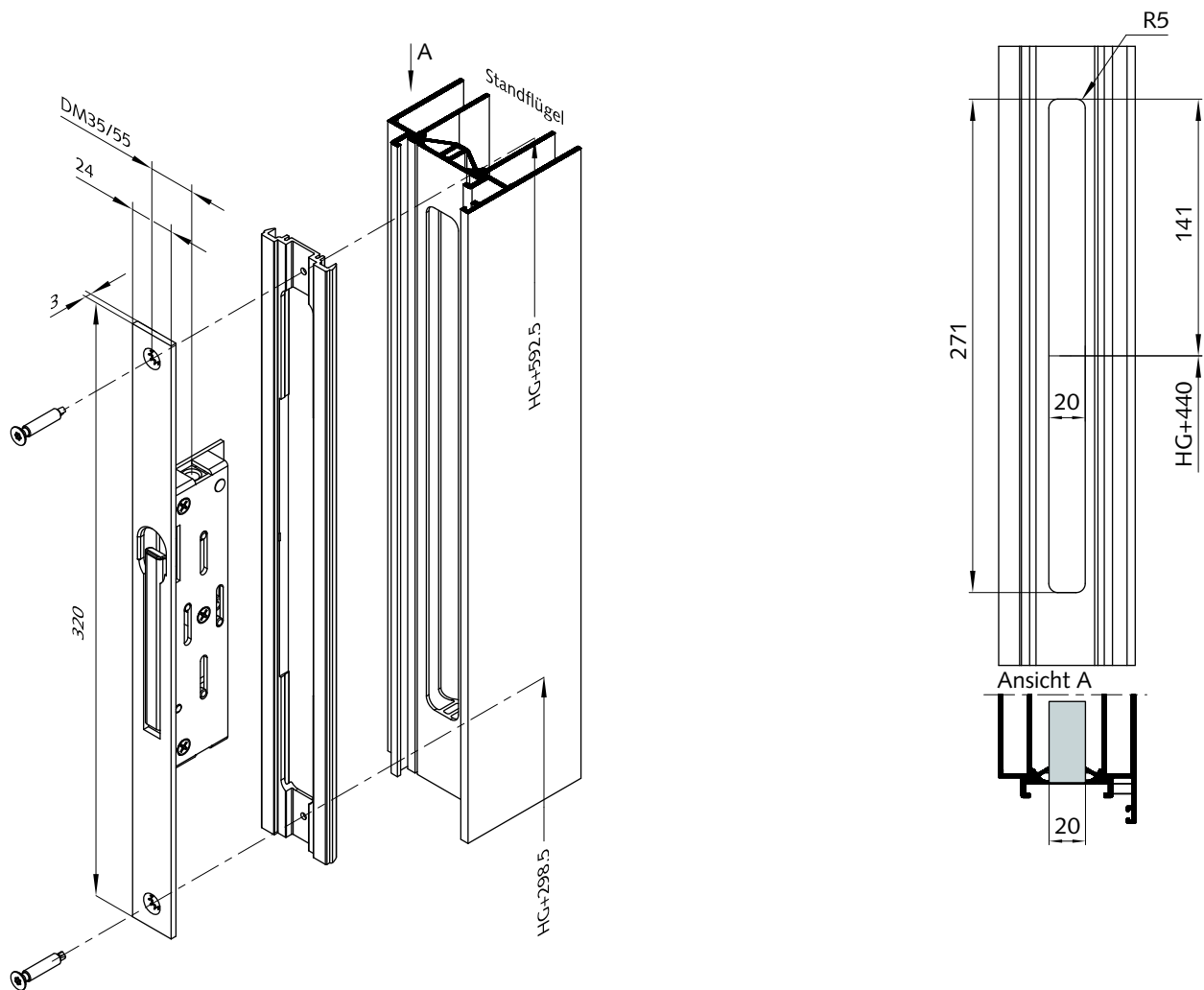

HG = Höhe Griff