

Planet ^{swiss} KG-MinE-S10

DE → Montageanleitung

Vorbereitung und Einbau

EN → Installation instructions

Preparation and installation

FR → Instructions de montage

Préparation et montage

ES → Instrucciones de montaje

Preparación e instalación

RU → Руководство по установке

Подготовка и встраивание

Planet GDZ AG

Neustadtstrasse 2, P.O. Box
CH-8317 Tagelswangen / Zurich
Switzerland
Phone +41 (0)43 266 22 22
Fax +41 (0)43 266 22 23
mail@planet.ag
www.planet.ag

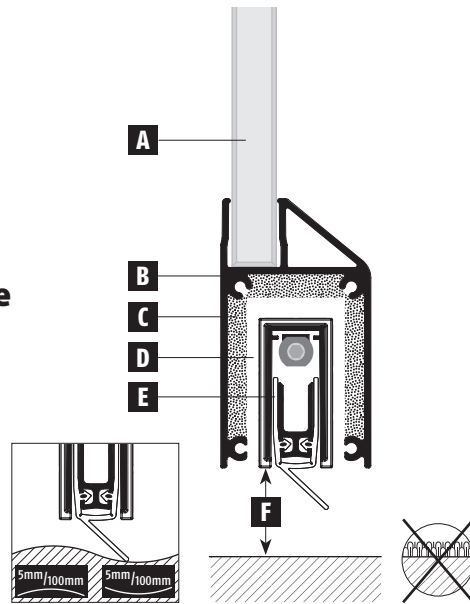

- A.** – Glas
– Glass
– Verre
– Vidrio
– Стекло
- B.** – Überströmkanal
– Seal channel
– Canal du joint
– Rapura
– Обводной проток
- C.** – Schalldämpfer
– Sound absorption
– Protection insonorisation
– Absorción acústica
– Шумоглушитель
- D.** – Luftkanal
– Air circulation channel
– Passage d'air
– Canal aire circulante
– Воздушный проток
- E.** – Absenkdichtung
– Drop-down seal
– Joint à abaissement
– Burlete guillotina
– Пороговый уплотнитель
- F.** – Bodenluft
– Gap under the door
– Ecart porte/sol
– Espacio al suelo
– Зазор над полом



Verwendungszweck: Planet-MinE werden in Türen eingebaut und verschliessen die Bodenfuge automatisch. Gleichzeitig ermöglichen sie eine Luft-Zirkulation. Bitte Anleitung vorgängig lesen.

Intended use: Planet seals should be installed in doors and closing the bottom door gap automatically. At the same time the air circulate through the seal channel. Please read the instructions previously.

Emploi prévu: les joints Planet sont montés dans des portes et ferment la jointure au sol automatiquement. En même temps, ils permettent la circulation d'air. Lire les instructions au préalable.

Finalidad de su utilización: Los Planets deben ser instalados en las puertas, para sellar el espacio de luz hasta el suelo automáticamente. A la vez, el aire circula por el canal del burlete. Por favor, léanse las instrucciones de antemano.

Область применения: Уплотнители Планет MinE встраиваются в двери и сами закрывают зазор под дверью. Одновременно они делают возможным воздухообмен. Прочитайте, пожалуйста, руководство заранее.

1

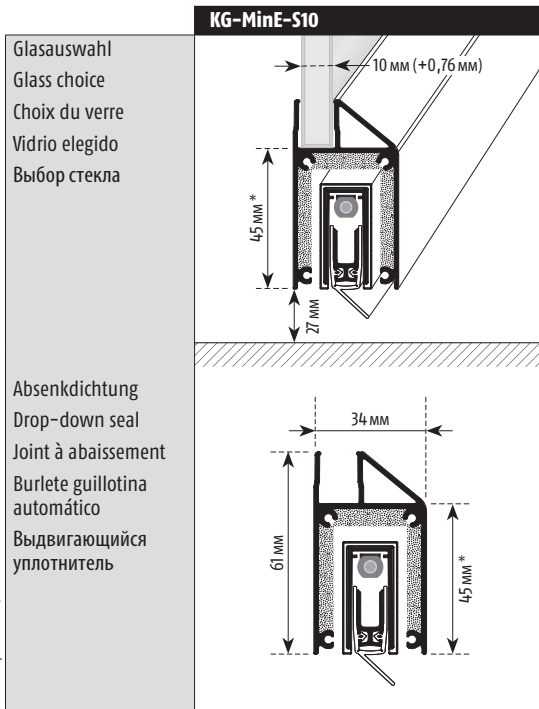

2

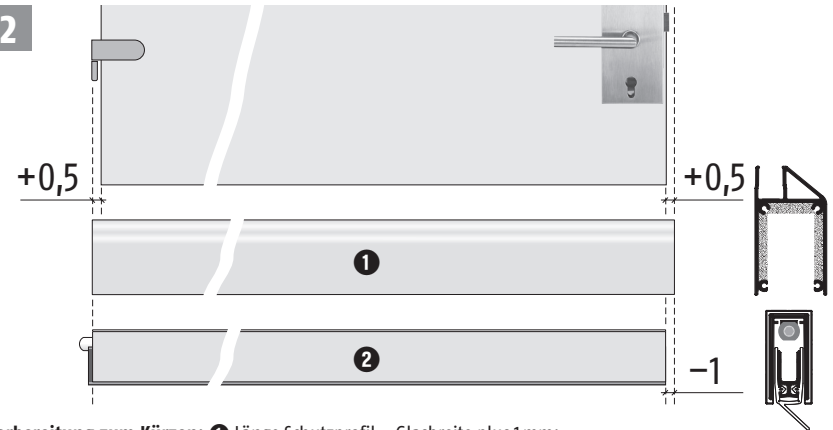

- Vorbereitung zum Kürzen:** ① Länge Schutzprofil = Glasbreite plus 1 mm;
② Länge Dichtung = Länge Schutzprofil minus 1 mm
- Preparation for shortening:** ① length of the protection profile = Glass width plus 1 mm;
② length of the seal = length of the protection profile minus 1 mm
- Préparation du raccourcissement:** ① longueur du profilé de protection = largeur du verre plus 1 mm;
② longueur du joint = longueur du profilé de protection moins 1 mm
- Acortamiento del Planet:** ① Tamaño del perfil protector = 1 mm más que el vidrio;
② Tamaño del burlete guillotina = 1 mm menos que el perfil protector
- Подготовка к укорачиванию:** ① Длина защитного профиля = ширина стекла плюс 1 мм;
② Длина уплотнителя = длина защитного профиля минус 1 мм

3

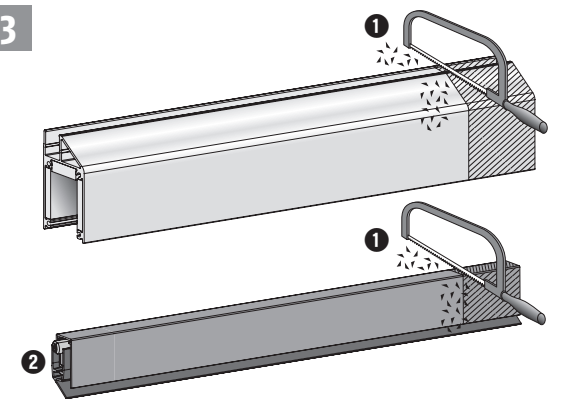

- ① Schutzprofil / Dichtung kürzen, Späne entfernen;
② Funktionskontrolle
- ① Shorten the seal / protection profile, remove shavings;
② Operational check
- ① Raccourcir le profil de protection / le joint, enlever les copeaux;
② Contrôler le fonctionnement
- ① Acortamiento del Planet / perfil protector, eliminar las virutas;
② Ajustar la carrera
- ① Укоротить защитный профиль / уплотнитель, удалить опилки;
② Проверить работоспособность

900001 | 20.8.2015

* Glaskürzmass | Glass shortening | Raccourcissement du verre | Acortamiento del vidrio | Укорачивание стекла

4

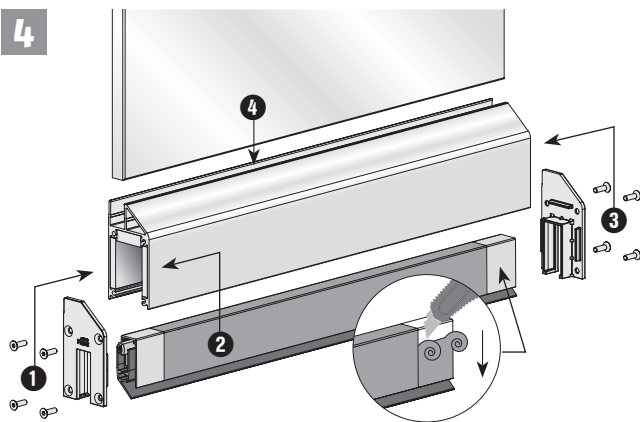

1 Abdeckplatte aufstecken und festschrauben; 2 Dichtung einsetzen und nach vorne schieben; 3 2. Abdeckplatte aufstecken, festschrauben; 4 Klebstoffauftrag: siehe 5.

1 Abdeckplatte aufstecken und festschrauben; 2 Dichtung einsetzen und nach vorne schieben; 3 2. Abdeckplatte aufstecken, festschrauben; 4 Place to apply glue: 5.

1 Abdeckplatte aufstecken und festschrauben; 2 Dichtung einsetzen und nach vorne schieben; 3 2. Abdeckplatte aufstecken, festschrauben; 4 Emplacement de la colle: 5.

1 Abdeckplatte aufstecken und festschrauben; 2 Dichtung einsetzen und nach vorne schieben; 3 2. Abdeckplatte aufstecken, festschrauben; 4 Sitio para adhesivo: 5.

1 пластину напротив спусковой; 2 пластину напротив спусковой;
3 пластину напротив; 4 Нанесение клея: 5.

7

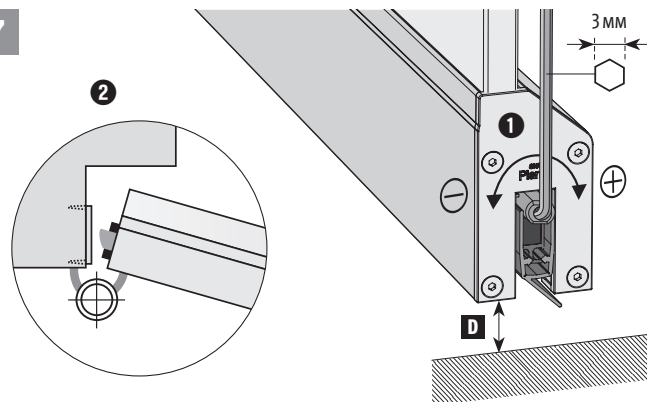

1 Einstellen Hub mit Inbusschlüssel (3 mm), Bodenanzuwendung vermeiden! (siehe Dichtungshöhe D), Funktionskontrolle; 2 Spitze vom Band abgewendet

1 Lift height adjustment with allen key 3 mm, avoid pressing to the floor! (see seal height D), operational check; 2 Top of pin away from the hinge pivot.

1 Régler la course avec une clé Allen de 3 mm, éviter tout appui au sol! (voir hauteur du joint D), contrôler le fonctionnement; 2 éloigner la pointe de la paumelle

1 Ajustar la carrera con una llave Allen (3 mm), hasta que el labio de silicona apoye bien en el suelo. Evitar una presión excesiva contra el suelo. (espacio bajo la puerta: ver D, para el ajuste de carrera); 2 Extremo del botón de empuje alejado del pivote de apoyo.

1 Настроить ход шестигранным ключом (3 мм), избегать давления на пол! (смотри высоту уплотнения D), проверить работоспособность; 2 Отвернуть острый от петли

5

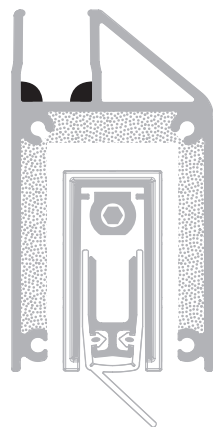

Befestigungsarten: Silikonkleber. Zuvor Klebeflächen reinigen nach Kleber-Hersteller-Anleitung.

Fixing: Silicone adhesive. Clean first the surface before you glue according to producer instructions.

Modes de fixation: Colle silicone. 3. Nettoyez la surface avant de procéder au collage conformément aux instructions du fabricant de l'adhésif.

Tipos de montaje: Adhesivo de silicona. Limpiar bien la superficie antes del encolado, siguiendo las instrucciones del fabricante.

Виды крепления: Уклей силиконовый. Прежде очистить склеиваемые поверхности по руководству производ. клея.

8

Reinigung / Wartung: Türunterkante regelmässig absaugen. Im Intervall von 2 Jahren Abdeckplatte lösen. Dichtung herausziehen und absaugen. Einbau in umgekehrter Reihenfolge. Auf Funktion (Knopf, Dichtlippe, Hub) prüfen. Dichtlippe nicht fetten.

Entsorgung: Dichtung nach Materialart (Aluminium, Stahl, PA) zerlegen und recyceln. Dichtlippe ist Restmüll. Bitte beachten Sie die gesetzlichen Vorschriften in Ihrem Land.

Mehr Informationen unter: www.planet.ag

Cleaning / maintenance: vacuum the door edge regularly. Every 2 years uninstall the cover plate. Take out the seal to vacuum. Installing in the reverse order. Check function (release knob, sealing blade, lift height). Never grease the sealing lip.

Recycling: separate the seal according to material types (aluminum, steel, PA) and recycle. The silicon lip is residual waste. Please follow the regulations in your country.

For more information: www.planet.ag

Nettoyage / Entretien: Du vide, régulier en bas de la porte. Tous les 2 ans désinstaller les plaques de recouvrement. Retirer le joint et nettoyer avec l'aspirateur. Installer dans l'ordre inverse. Essai de fonctionnement (bouton, lèvres d'étanchéité, course), nettoyer si nécessaire. Ne jamais graisser la lèvre d'étanchéité.

Recyclage: réduire le joint à ses composants (alu, acier, PA). La lèvre d'étanchéité est un déchet usuel. Suivre les prescriptions du pays svp.

De plus amples renseignements sous: www.planet.ag

6a

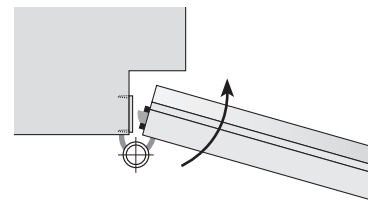

Bandseitige Auslösung: Auflaufplatte mittig auf Druckstelle einschlagen (bei Holzcharge)

Release on hinge pivot: Drive in the stopping plate in the center of the pressure mark (for wooden frame)

Libération côté paumelles: Insérer la plaque d'appui au centre de la zone de pression (pour cadre en bois)

Ajustar el botón de empuje para que apoye en el pivote:

En los marcos de madera, clavar la pletina de apoyo en el centro de la marca que haga el botón de empuje.

Привод со стороны петель:

Вбить упорную пластину напротив спусковой кнопки (дерев.коробка)

6b

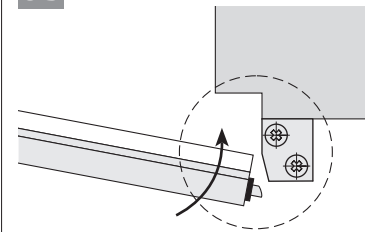

Schlossseitige Auslösung: Auflaufkulisse montieren (Bestell-Nr. 900424)

Release on lock side: installation of the Planet stopping block (Part number 900424)

Libération côté serrure: Installer la coulisse d'appui (pièce numéro 900424)

Apoyo del botón de empuje en el lado de la cerradura: Montar el pivote de apoyo biselado Planet. (Accesorio con ref. nº 900424)

Привод со стороны замка: Прикрепить упорную колодку (№ изделия 900424)

Limpieza / mantenimiento: aspirar el canto de la puerta periódicamente. Cada 2 años desmontar las tapetas de cobertura. Extraer el burlete y aspirar la suciedad. Recolocarlos. Comprobar su funcionamiento (tetón de empuje, labio de silicona, ajuste de carrera). Nunca engrasar el labio.

Reciclaje: separar los distintos componentes del Planet (aluminio, acero, PA) y reciclarlos. El labio de silicona es desecho residual. Siga las instrucciones de su país.

Más información: www.planet.ag

Чистка / Уход: Регулярно очищать нижнюю кромку двери пылесосом. Раз в 2 года открутить с одной стороны крепежный уголок, вытащить уплотнитель и очистить пылесосом. Сборка в обратной последовательности. Проверить работоспособность (кнопка, губа-манжета, ход). Не смазывать губу-манжету.

Устранение: разобрать уплотнитель по видам материалов (алюминий, сталь, пластик) и сдать в переработку. Губа-манжета относится к бытовому мусору. Принимайте, пожалуйста, во внимание основные предписания в Вашей стране.

Больше сведений на: www.planet.ag/ru

