

Seitenansicht

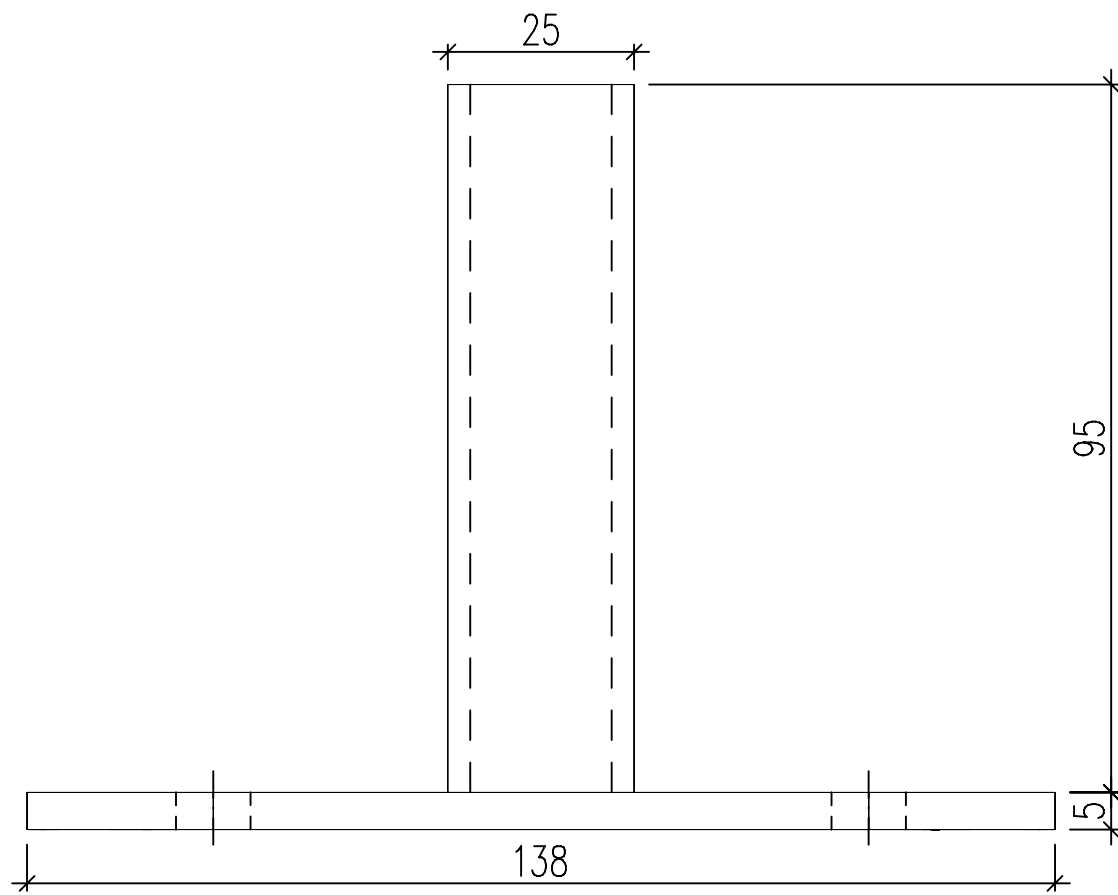

Vorderansicht

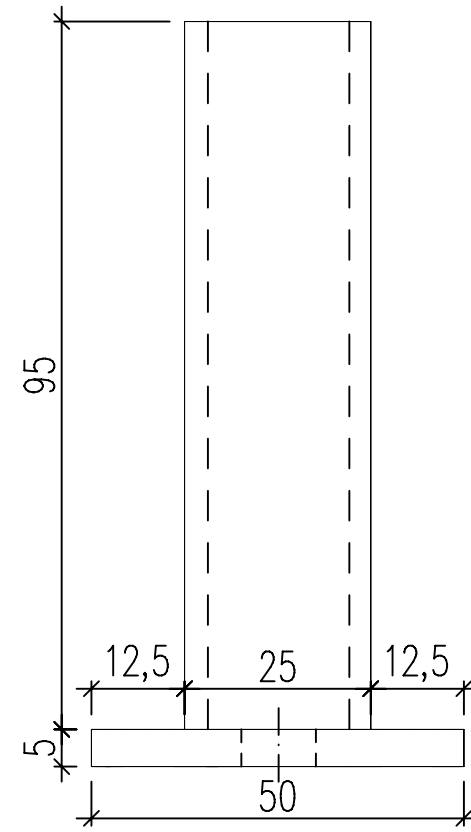

ISO-Ansicht

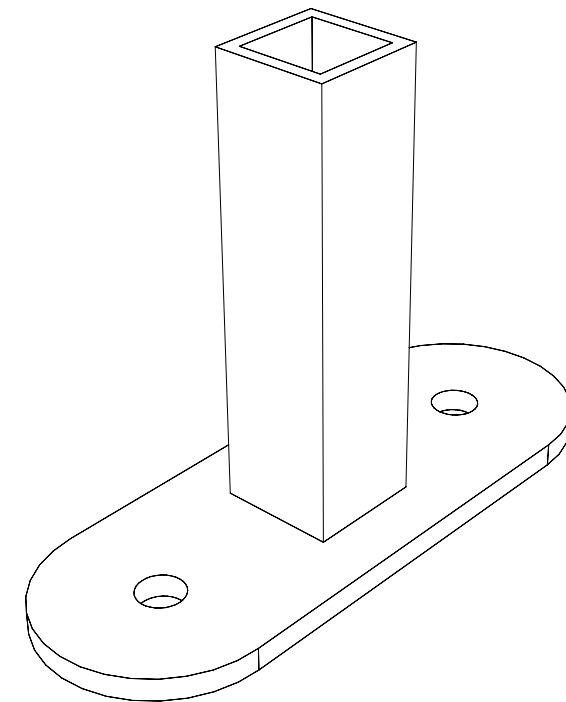

Draufsicht

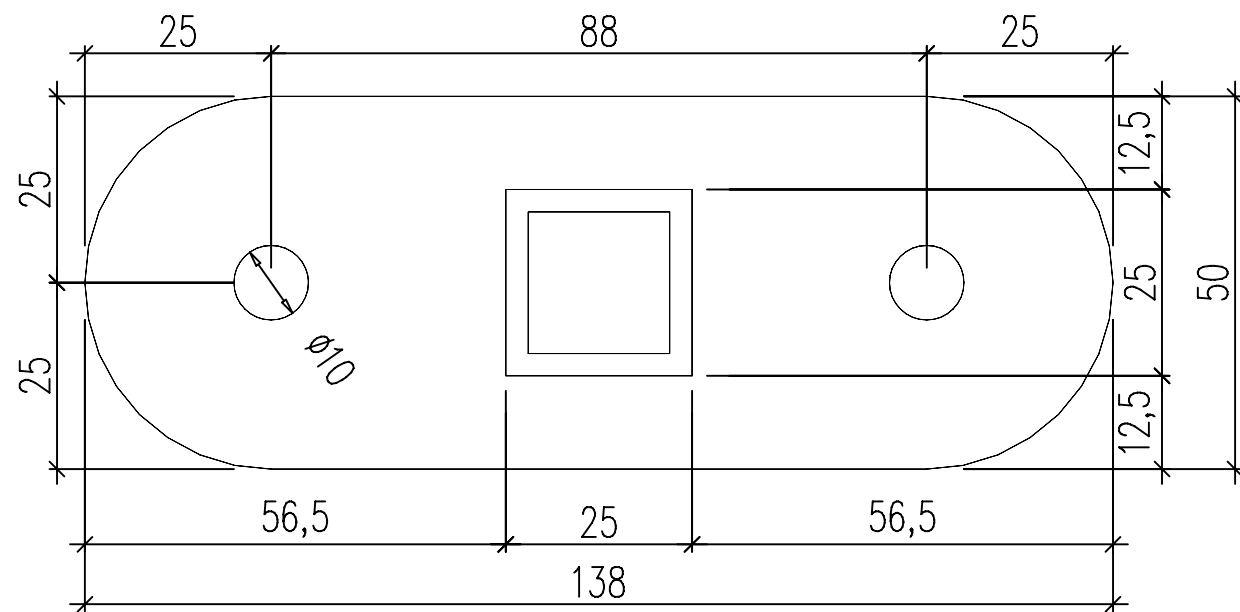

Auftrags-Nr.:				Maßangaben in mm		Norm	Maßstab: 1 : 1	Gewicht:
							Werkstoff: Aluminium	Modellnummer:
							Zeichnungs-Nr.:	Index: 0
				Datum		Name	Benennung / Bezeichnung:	
				Gezeichnet			<b>SH-25</b>	
				Kontrolliert			Internet: www.mll-gmbh.de e-mail: mll@mll-gmbh.de	
				Freigabe			Blatt:	
				Konstruiert durch:		Linke	A3	
				MLL GmbH				
				Liebigstr. 26				
				22113 Hamburg				
				Tel:040-736-79 40-0 Fax:040-736-79 40-29				
Status	Änderungen	Datum	Name	Ursprung:		Ersatz für:		Ersetzt durch: