

LE POSIZIONI 0;1;2 VANNO UTILIZZATE IN BASE AL SORMONTO 'D' DELLA FINESTRA
POSITIONS 0;1;2 HAVE TO BE USED ACCORDING TO DIMENSION 'D' OF THE WINDOW

SORMONTO D	POSIZIONE ATTUATORE	DIMENSION D	ACTUATOR POSITION
0-15mm	0 (APLIC. A SPORGERE)	0-15mm	0 (APLIC. A SPORGERE)
15-22.5mm	1 (APLIC. A SPORGERE)	15-22.5mm	1 (APLIC. A SPORGERE)
22.5-30mm	2 (APLIC. A SPORGERE)	22.5-30mm	2 (APLIC. A SPORGERE)

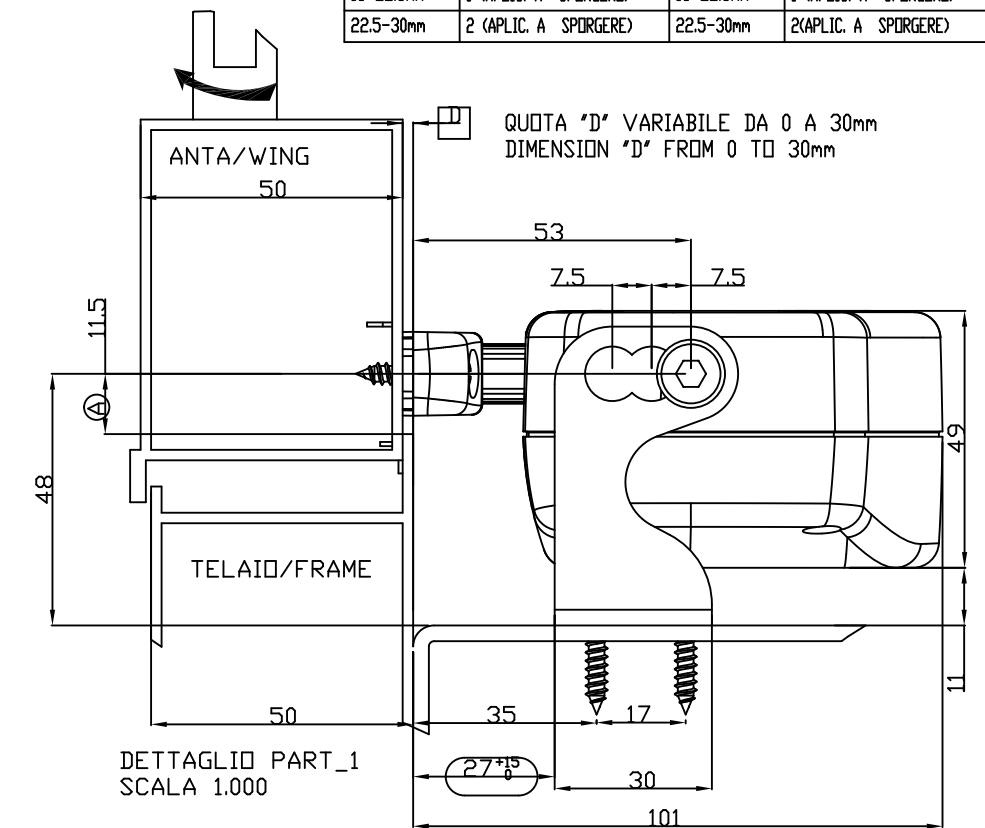

ATTENZIONE
LA POSIZIONE DI FISSAGGIO $\text{\textcircled{A}}$ VA VERIFICATA E VALUTATA IN BASE AL PROFILO/LARGHEZZA DELL'ANTA/TELAIO E LUCE FINESTRA

CAUTION
MAKE SURE THAT FIXING POSITION $\text{\textcircled{A}}$ IS VERIFIED AND VALUED ACCORDING TO THE PROFILE/WIDTH OF THE FRAME/WING AND THE LIGTH OF THE WINDOW

		Disegnato/Drafted:	TAPP SRL
		Data/Date:	01/01/16
Formato/Formai: A2		Denominazione/Description: C30 SPORGERE COMPLANARE A BANCALETTO	
Scala/Scale:	Proiezione/Projection:	Codice/Code:	Rev:
		EA4002	01
			Data/Date:
			01/01/16
<small>La proprietà del disegno e/o del progetto suindicato è della Tapp s.r.l. spetta alla Tapp s.r.l. la facoltà di riprodurre o far riprodurre il disegno e/o il progetto in ogni sua forma. L'utilizzatore si impegna a non divulgare e riprodurre in ogni sua forma il disegno e/o il progetto di proprietà della Tapp s.r.l. di cui in suo possesso e ad utilizzarlo per le finalità espressamente indicate dalla proprietà. The property of the draft and/or the project is of the Tapp s.r.l. the faculty is up to the Tapp s.r.l. to reproduce or to make to reproduce the draft and/or the project. The reader is engaged to not to disclose and to reproduce, in every way, the design and/or the project of property of the Tapp s.r.l. of which in its possession and using it for the purposes express indicated from the property.</small>			