

# Systemprofil **Side1 HD**

Zur Seitenmontage

## Profil



Material: Aluminium  
 Lieferlänge: 3.000 mm  
 Glaseinstand: ca. 105 mm

### Oberflächen:

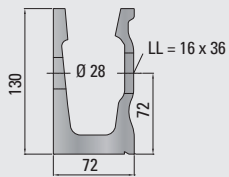

Bohrbild  
(hinten Langloch 16 x 36 mm  
vorne Ø 28 mm)

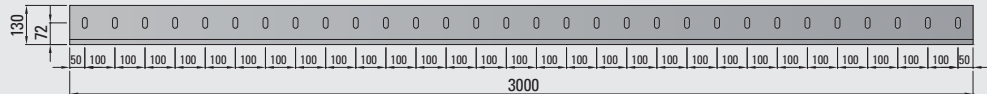

### Befestigungsabstand

bis 2,0 kN/m	bis 3,0 kN/m
a = 200 mm	a = 100 mm

## Innenecke

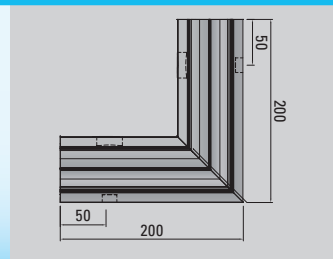

## Abschlussblech

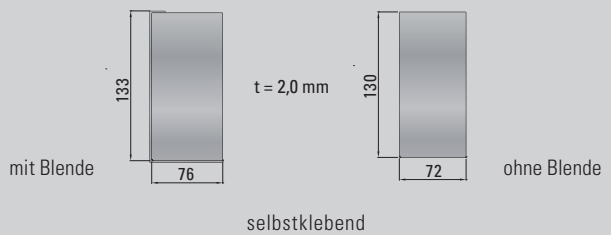

## Aussenecke

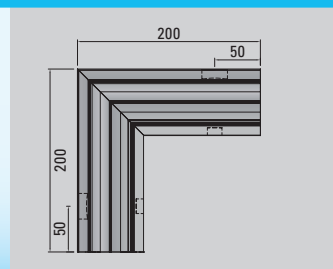

## Blende

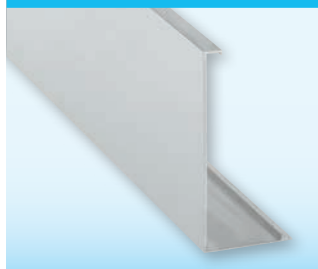

## Profilkappen\*

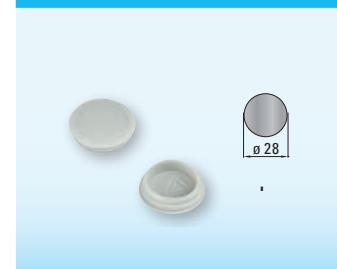

Offene, zugängliche Glaskanten sind konstruktiv zu schützen, z.B. mit dem Glaskantenschutzprofil vertikal Seite 16.  
 Alle unsere Profile verfügen über das Allgemeine bauaufsichtliche Prüfzeugnis, geprüfte Typenstatik und sind LGA geprüft.  
 \* Farbe silber (ähnlich E6/EV1)

info

# Systemprofil Side1 HD

## Anwendungsbeispiele

### Anwendungsbeispiel 1

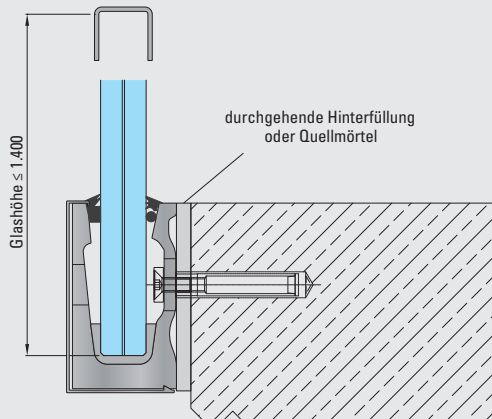

Achtung!  
Nur Dübel mit niedrigem  
Dübelkopf verwenden

### Anwendungsbeispiel 2

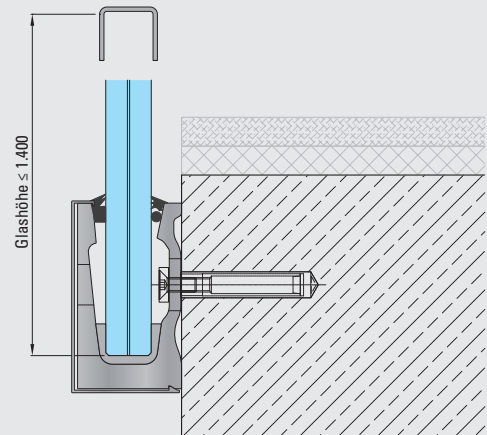

Achtung!  
Nur Dübel mit niedrigem  
Dübelkopf verwenden

### Anwendungsbeispiel 3

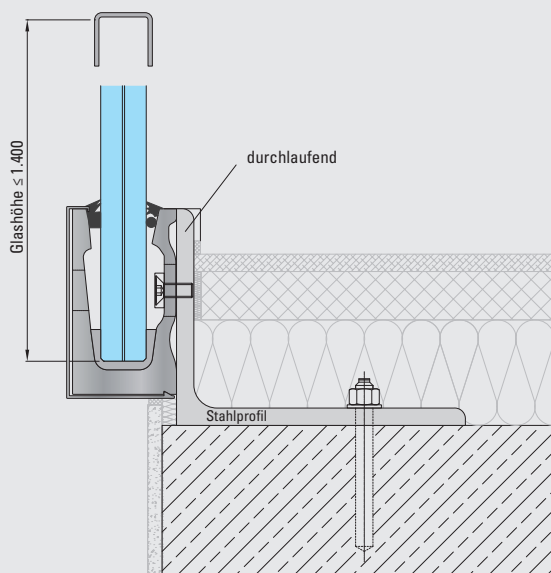

### Anwendungsbeispiel 4

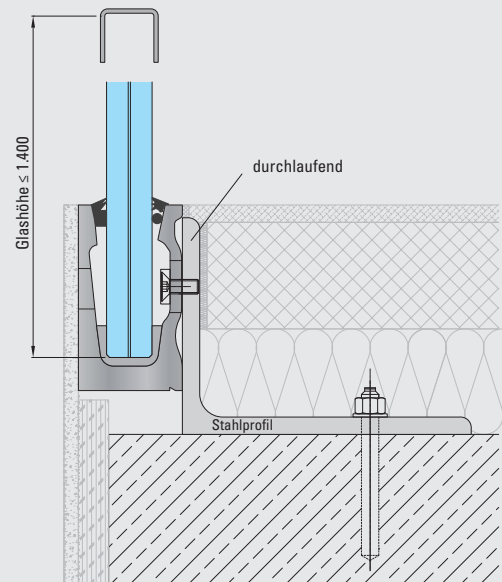

\* Einsatz- und Bemessungstabellen siehe Seite 24.

Offene, zugängliche Glaskanten sind konstruktiv zu schützen, z.B. mit dem Glaskantenschutzprofil vertikal Seite 16.

Verschraubung an Stahlprofil: z.B. M10 Senkkopf mit Rosette Seite 16. Verdübelung: z.B. Dübel mit Innengewinde und Vorsteckmontage.