

Befestigung mit Montageplatte
fitting with mounting plate

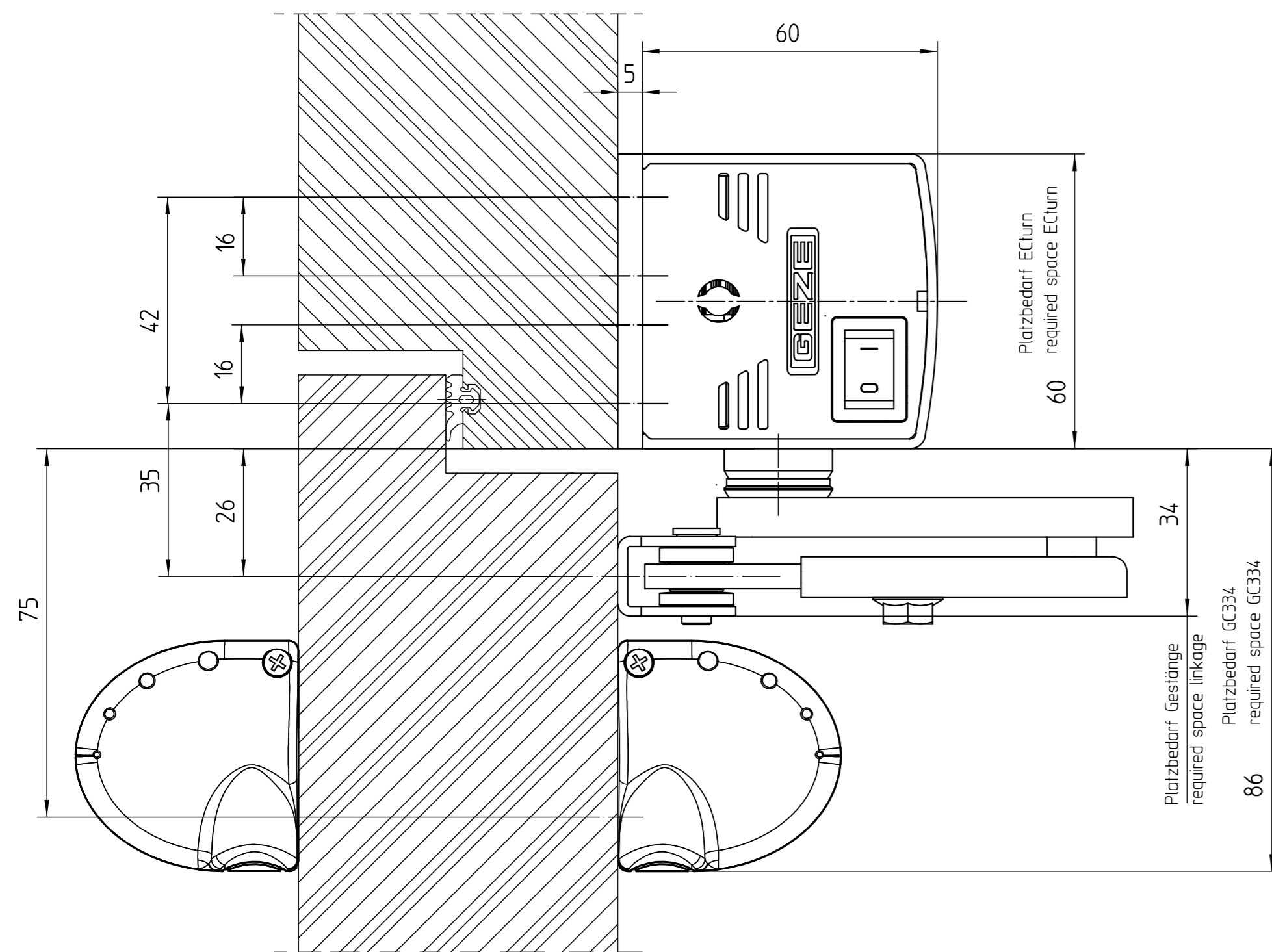

Ansicht GC334, Bandseite, L=1100mm
view GC334, hinge side, L=1100mm

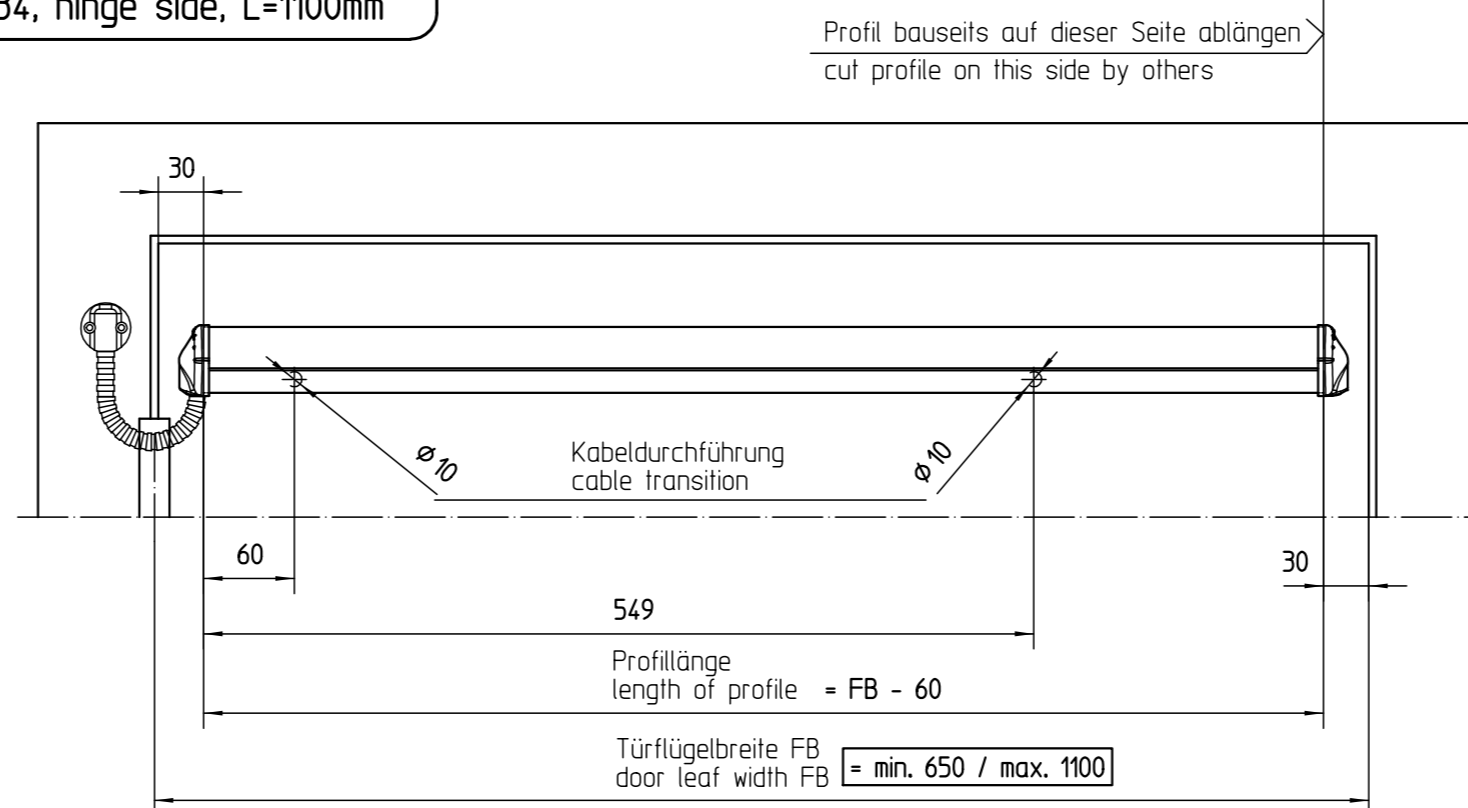

Ansicht GC334, Bandgegenseite, L=1100mm
view GC334, opposite hinge side, L=1100mm

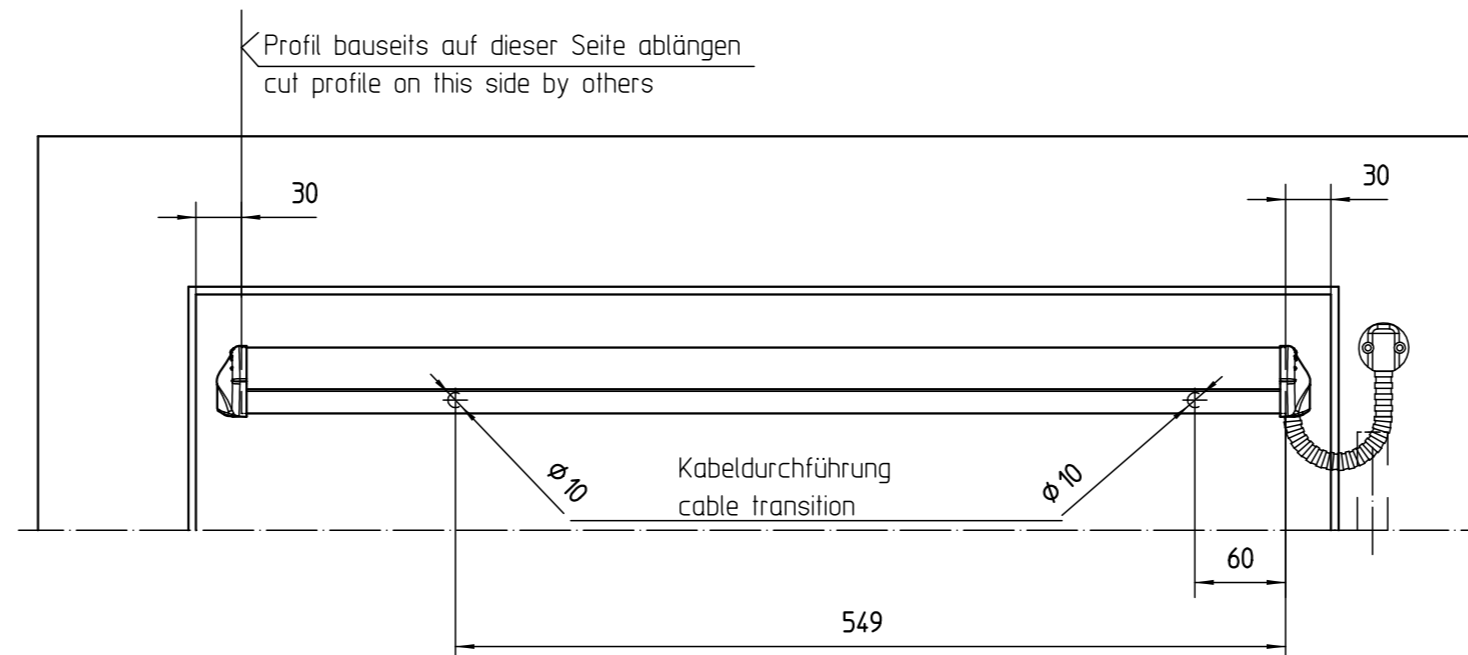

Anordnung ECTurn
layout ECTurn

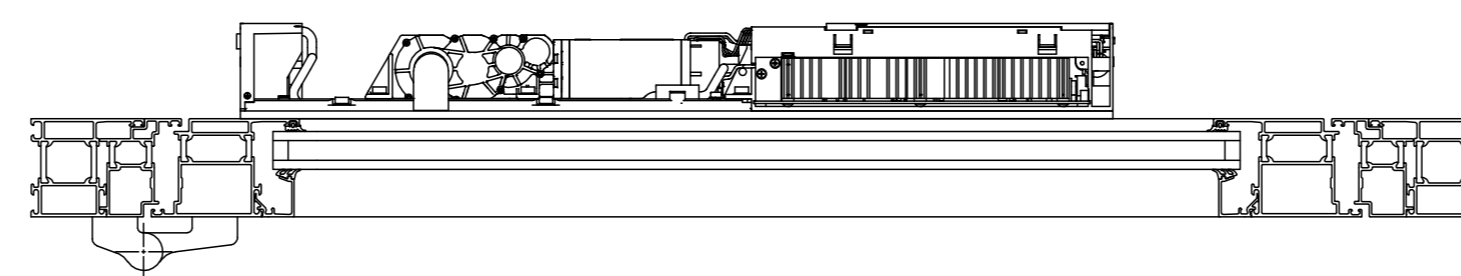

Ansicht ECTurn mit GC334, Bandseite, L=1100mm
view ECTurn with GC334, hinge side, L=1100mm

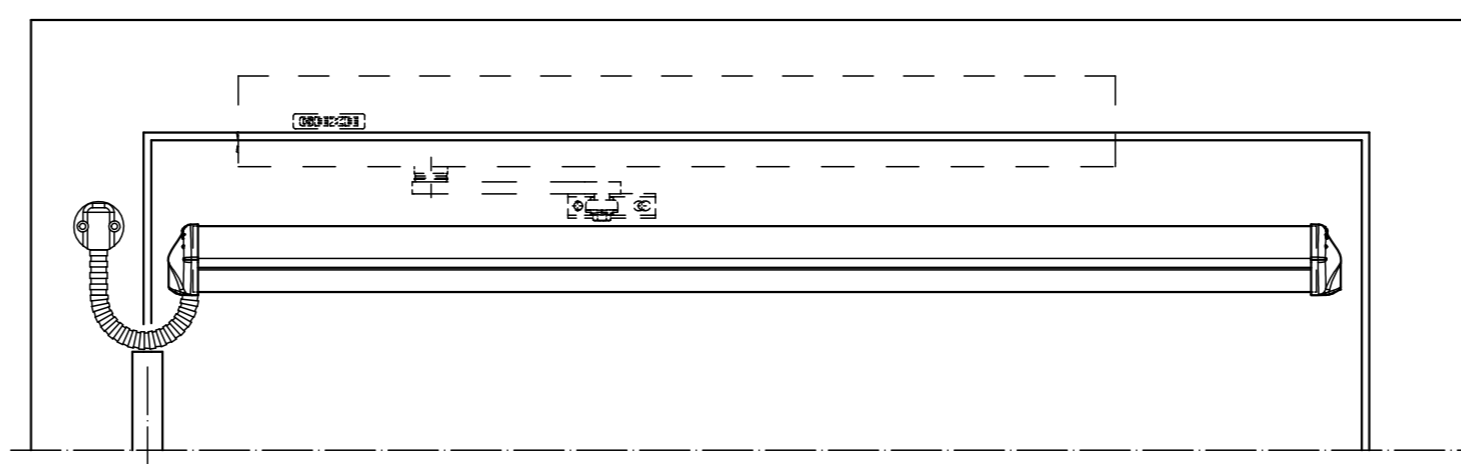

Ansicht ECTurn mit GC334, Bandgegenseite, L=1100mm
view ECTurn with GC334, opposite hinge side, L=1100mm

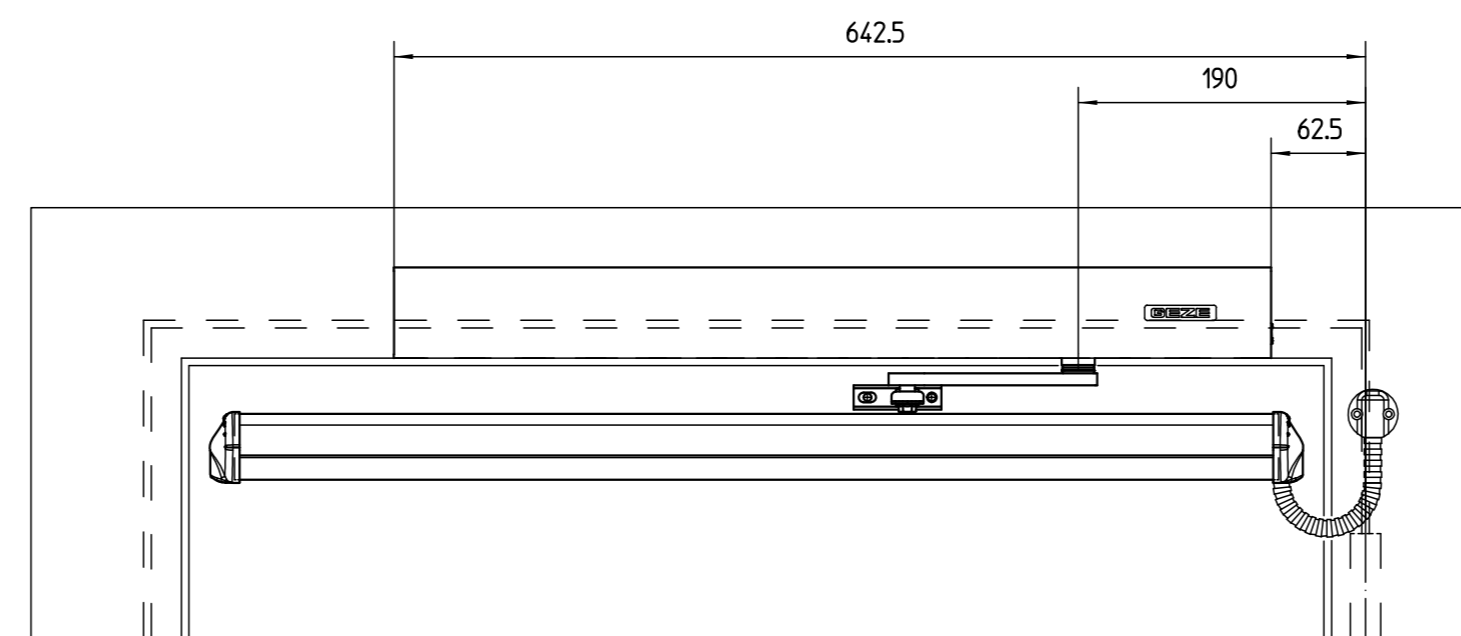

Befestigung ECTurn mit Montageplatte
fitting ECTurn with mounting plate

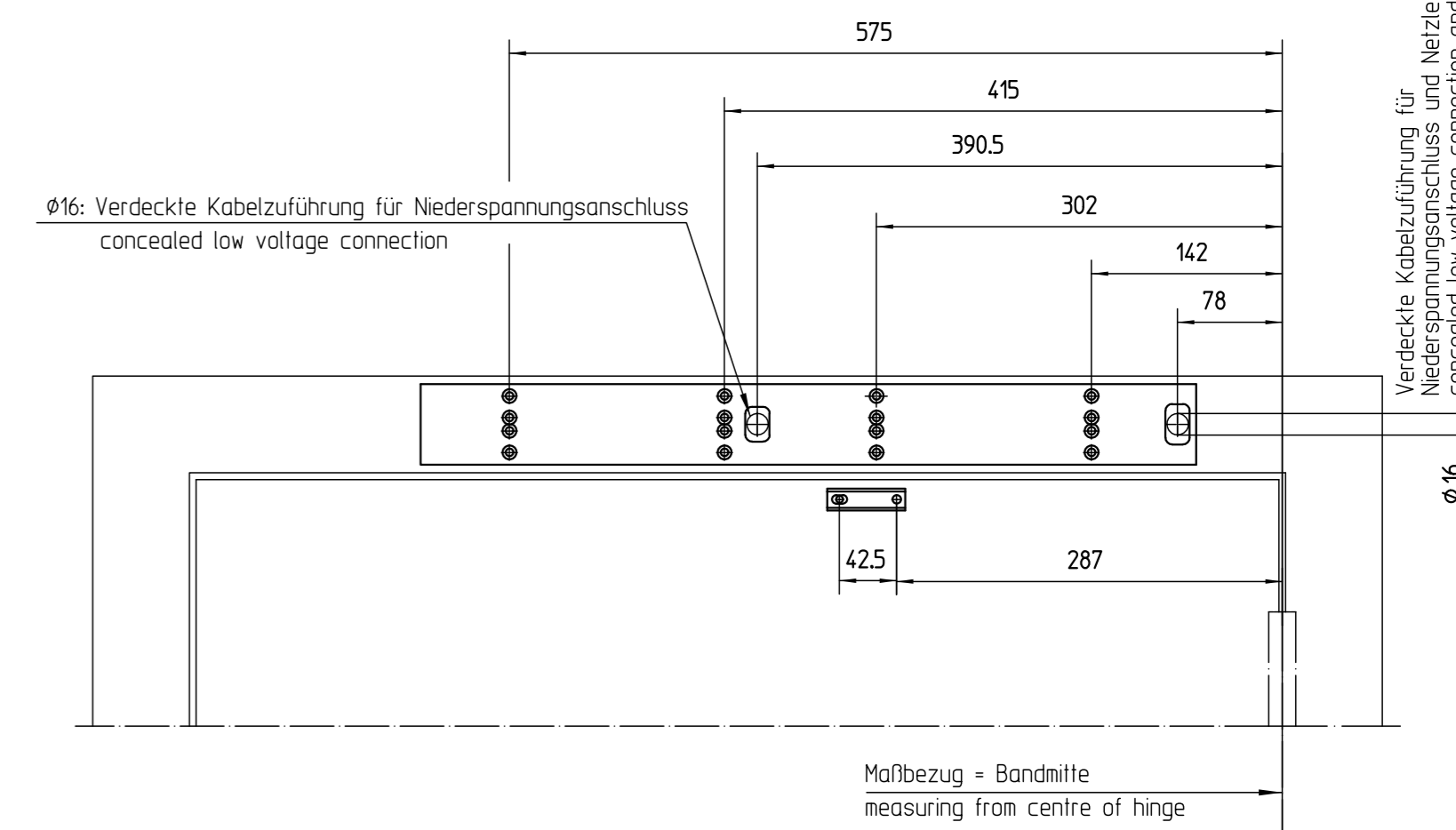

Direktbefestigung ECTurn
direct fitting ECTurn

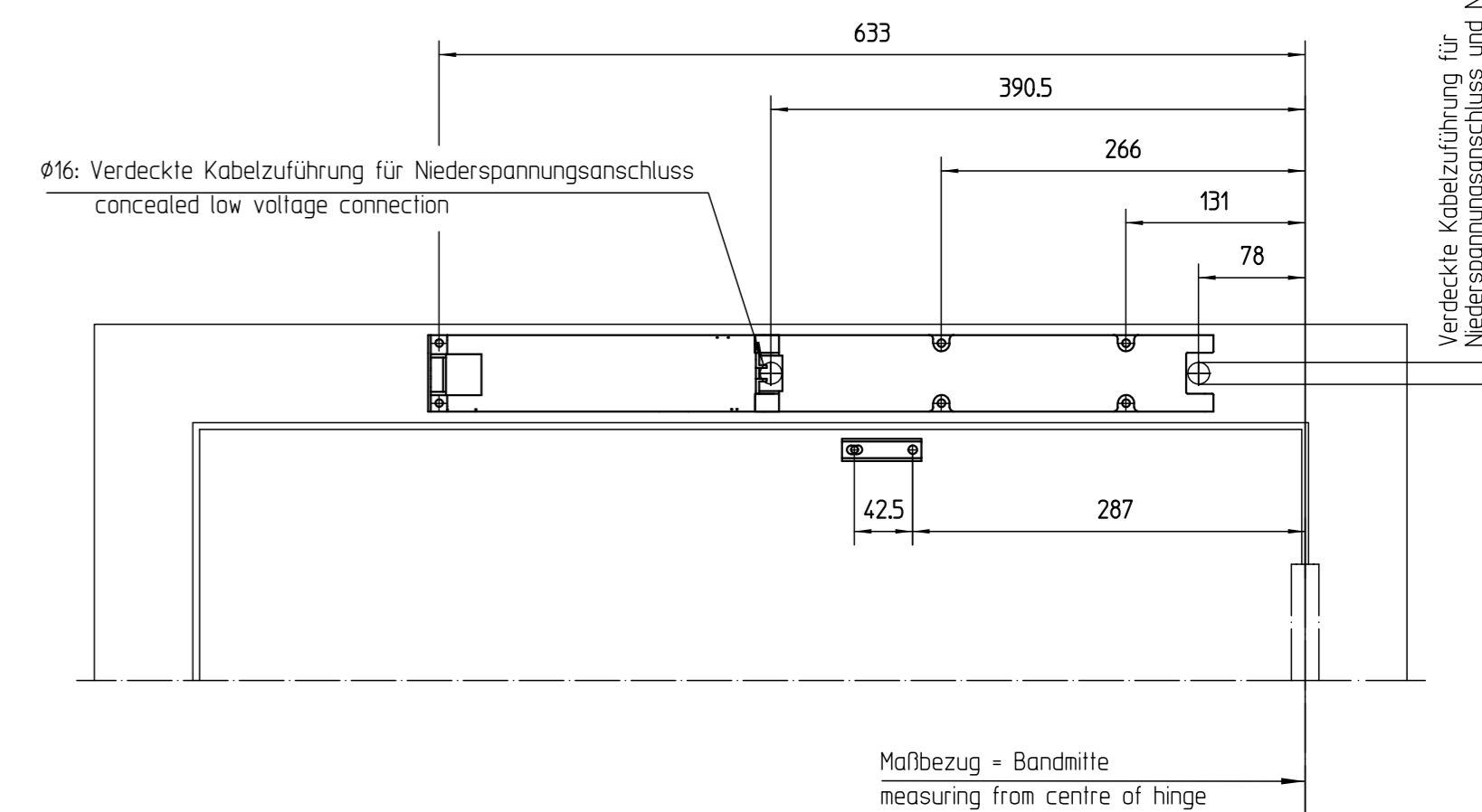

Direktbefestigung
direct fitting

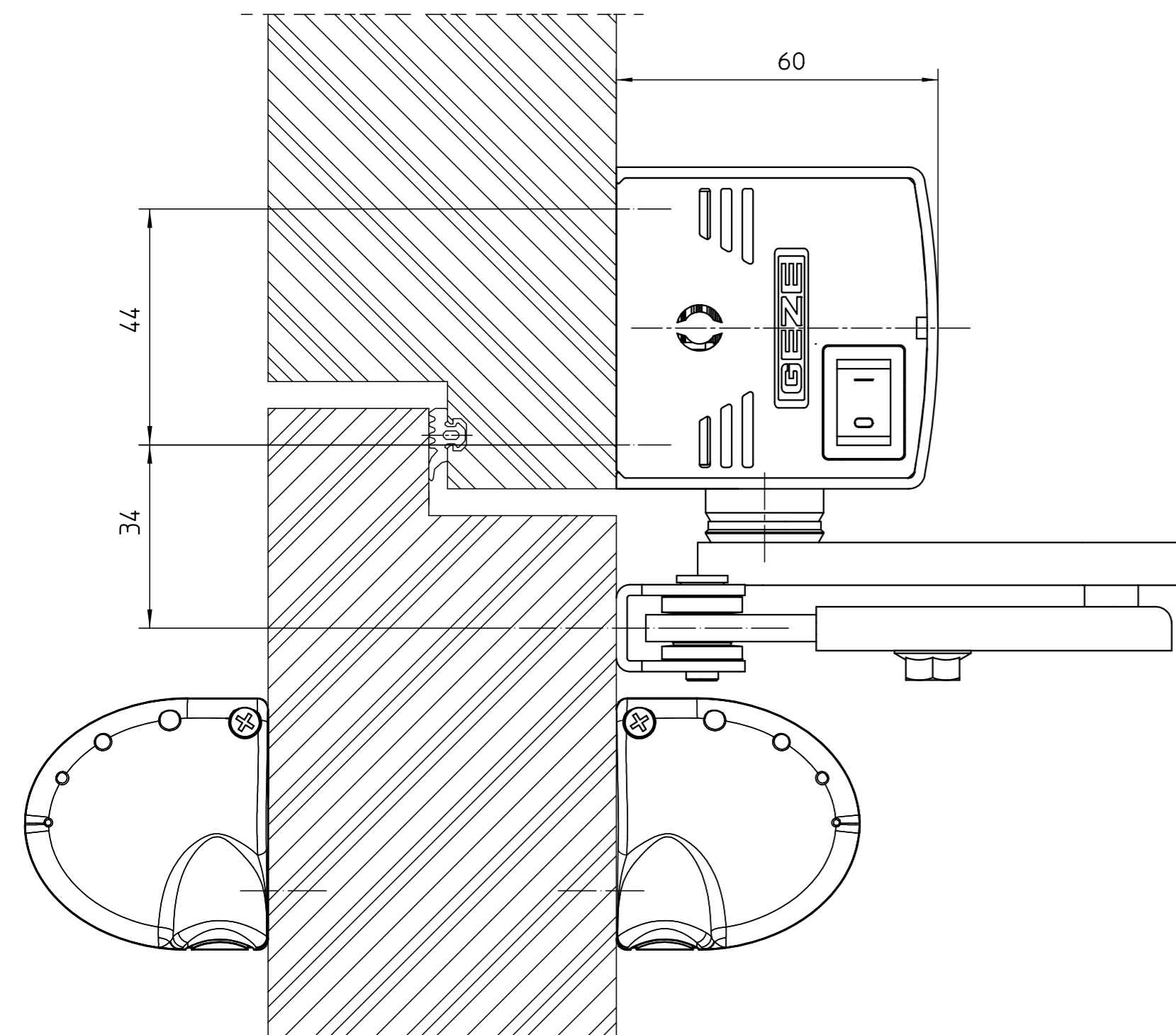

Befestigungsschrauben fitting screws	Stahl-/Aluminiumtüren steel-/aluminium doors	Holztüren wooden doors	Anzahl number
Gestänge / linkage	M5x16	Holzschraube / wood screw Ø5x16	2
Gleitschiene / guide rail	M5x40	Holzschraube / wood screw Ø5x50	2
Montageplatte / mounting plate	M5x25	Holzschraube / wood screw Ø5x50	min. 8
Direktbefestigung / direct fitting	M5x40	Holzschraube / wood screw Ø5x40	6

Normen und gesetzliche Vorschriften:
- Gem. der EU-Maschinenrichtlinie 98/37/EG (ab 2009-12-29: 2006/42/EG) muß eine Sicherheitsanalyse (Gefahrenanalyse) für die Türanlage durchgeführt werden. Nähere Informationen dazu auf www.geze.com
- Montage- und Serviceanleitung sowie die übrigen Produktunterlagen ECTurn sind zu beachten.
Für die Bundesrepublik Deutschland gilt zusätzlich:
- BGR232, Richtlinien für kraftbetätigte Fenster, Türen und Tore
- gesetzliche Bestimmungen und weiterführende Normen
Für andere Länder sind die jeweils geltenden Vorschriften einzuhalten.
Anwendungsrichtlinien:
- Die Anwendungsvorschriften der Türhersteller sind einzuhalten.
- Sichere Befestigung vorsehen

Standards and legal regulations.
- In accordance to EU Machine Directive 98/37/EC (from 2009-12-29: 2006/42/EC), a safety analysis (danger analysis) must be accomplished. For further informations see www.geze.com
- The fitting and service instructions as well as the other product documents ECTurn must be observed.
For the Federal Republic of Germany, in particular:
- BGR 232 "Guidelines for power-operated windows, doors and gates"
- further legal regulations and standards
Guidelines for application:
- All application instruction of the door manufacturer must be followed.
- Fix all components tightly

dargestellt für DIN links, DIN rechts : spiegelbildlich
drilling image left hand and right hand mirror image

GEZE GmbH P.O. Box 13 63 7120 Leimbach Germany		Benennung / designation ECTurn, Kopfmontage Bandgegenseite, Gestänge, GC334	
vertraulich / confidential		ECTurn, transom mounting opposite hinge side, linkage, GC334	
Datum / date	18.11.2009	Name / name	tbG4
erstellt / drawn	18.11.2009	gepr. / checked	tbG6
Erstellt durch: Subst. with:		Sprache / language Zeichnungs-Nr. / document-no.	
00 18.11.2009 tbG4		70107-ep03	