

## 2D Aluminium-Türbänder für Leichtmetalltüren

- Verstellmöglichkeit über Exzenterbuchse  $\pm 1,5$  mm
- Verstellen von Schattennut und Dichtandruck ohne Ausheben
- Verstellung in der Höhe durch Ausgleichsscheiben
- rechts/links Verwendbarkeit durch schnelle Umbautechnik

2D Aluminium-Türband, 2-teilig

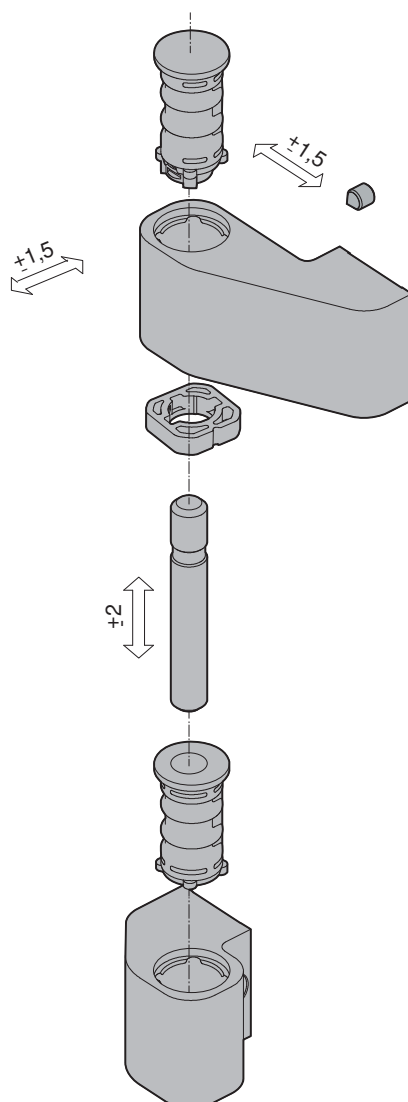



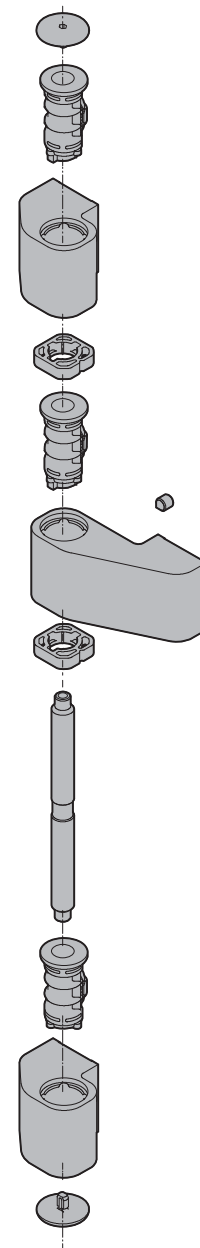









2D Aluminium-Türband, 3-teilig

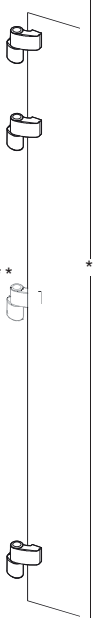

## Vorschläge zur Bandbestückung

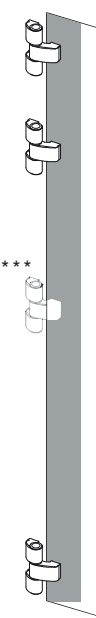
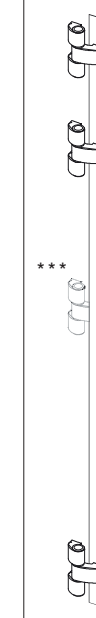
2D Aluminium-Türbänder, Drehpunktabstand 25/36 mm

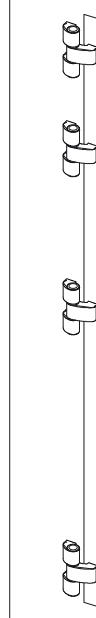
Objekt	EFH*	EFH*	EFH* MFH**	EFH* MFH**	MFH**		Öffentliche Gebäude, Schule, Klinik	Öffentliche Gebäude, Schule, Klinik	Öffentliche Gebäude, Schule, Klinik	Öffentliche Gebäude, Schule, Klinik
Zubehör	-	-	-	-	Obentürschließer Automatikbetrieb		-	-	Obentürschließer Schließfolgeregler Automatikbetrieb	
FB max. mm	1.000	1.001 - 1.250	1.000	1.001 - 1.250	1.000	1.001 - 1.250	1.000	1.001 - 1.250	1.000	1.001 - 1.250
Flügelgewicht max. kg	75	75	100	100	100	80	100	80	80	80
empfohlene Band- bestückung	2 Stück 	3 Stück 	2 Stück 	3 Stück 	3 Stück 	3 Stück 	3 Stück 			4 Stück 
Flügelhöhe min. 2.000 / max. 2.500 mm										

\*EFH = Einfamilienhaus, \*\*MFH = Mehrfamilienhaus

\*\*\*Andruckband Flügelmitte optional ab Flügelhöhe 2.000 mm

### Für die exakte Bandbestückung sind folgende Grundlagen maßgebend:

Profilsystem, Flügelgröße, Flügelgewicht, Profilwandstärke, Bandbefestigung, Türöffnungsart, Beanspruchungsart.  
Zur Ermittlung der zulässigen Türformate und -gewichte sind die Richtlinien und Verarbeitungshinweise des jeweiligen Profilsystem-Herstellers zu beachten! Bei eventuellen technischen Rückfragen wenden Sie sich bitte an WSS.